



DANTECH
TRADITION OF INNOVATION

Руководство по эксплуатации сплит-системы

Кондиционер воздуха
сплит-система

RK-09SVGI/RK-09SVGIE
RK-12SVGI/RK-12SVGIE
RK-18SVGI/RK-18SVGIE
RK-24SVGI/RK-24SVGIE

Благодарим Вас за то, что выбрали кондиционер воздуха DANTEX. Для правильной эксплуатации ознакомьтесь с настоящим руководством пользователя и храните руководство в доступном месте, чтобы обращаться к нему в дальнейшем по мере необходимости.



◆ Содержание

Эксплуатация и обслуживание

- Заметки по эксплуатации.....1
- Заметки для Пользователя.....3
- Наименование и функции частей.....4
- Эксплуатация пульта дистанционного управления.....5
- Аварийный режим работы.....10
- Очистка и обслуживание.....11
- Неисправности.....13

Монтаж и обслуживание

- Монтажная инструкция.....16
- Монтажные схемы.....19
- Монтаж внутреннего блока.....20
- Монтаж наружного блока.....23
- Проверка после монтажа и Пробная эксплуатация24
- Монтаж и обслуживание Фильтра с активированным углем (Опция).....25
- Конфигурация соединительного трубопровода и объем дозаправки хладагента.....26

Данные настоящего руководства могут не совпадать с фактическими параметрами оборудования.
Руководствуйтесь фактическими параметрами.



Знак «ЗАПРЕЩЕНО»



Знак «ВНИМАНИЕ»



Данный знак предупреждает о том, что данный продукт не может быть утилизирован с другими бытовыми приборами на территории ЕС. Во избежание нанесения ущерба экологии и здоровью людей и животных необходимо строго следовать правилам утилизации и переработки для данного типа продукции для того, чтобы материал, из которого изготовлен продукт, мог быть использован повторно. Для возврата отработанного устройства воспользуйтесь системами сбора и переработки отходов либо обратитесь к местному дилеру, у которого данное устройство было куплено. Специалисты сервисного центра отправят продукт на экологически безопасную переработку.

◆ Заметки по эксплуатации

Перед началом эксплуатации оборудования ознакомьтесь со следующей информацией:



- ★ Под повышенным напряжением

части оборудования могут повредиться. Под пониженным напряжением работа компрессора сопровождается сильной вибрацией, холодильный контур повреждается, компрессор и части электрические компоненты выходят из строя. Таким образом, напряжение должно быть стабильным и без сильных перепадов.



- ★ Когда кондиционер не используется в течение

продолжительного времени, убедитесь, что он не подключен к сети электропитания. В противном случае, это приведет к сбору пыли и иных загрязнений, что в результате может вызвать перегрев или пожар при повторном использовании оборудования.



- ★ Категорически запрещается перекручивать провод электропитания или использовать удлинитель.

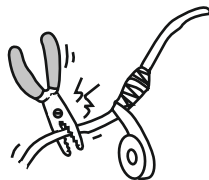

Это может вызвать перегрев или пожар.

- ★ Не оставляйте двери и окна открытыми во время работы

кондиционера. Это может значительно снизить производительность кондиционера.

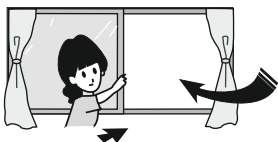

- ★ Не загромождайте входы/выходы как наружного блока посторонними предметами. Это может значительно снизить производительность кондиционера либо привести к неисправности.

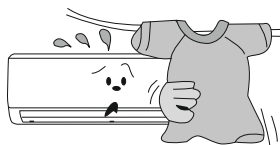

- ★ Электропитание должно быть оснащено

защитным автоматом достаточной мощности. С помощью защитного автомата блок может включаться и выключаться автоматически в соответствии с Вашими запросами. Запрещается часто включать и выключать блок, это может привести к неисправности.

- ★ В случае запаха гари или наличия дыма немедленно

отключите оборудование от сети питания и обратитесь за помощью в сервисный центр.



Если неисправность не удается устранить сразу, в дальнейшем это может привести к поломке оборудования, поражению электрическим током или пожару.



- ★ Держите подальше от оборудования спреи с легковоспламеняющимися веществами (на расстоянии как минимум 1 м).

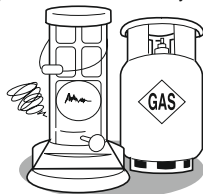

Это может вызвать риск пожара или взрыва.



- ★ Не пытайтесь самостоятельно починить кондиционер. Некорректно проведенный ремонт оборудования приведет к поражению электрическим током, пожару.



Поэтому важно обращаться за квалифицированной помощью в центр обслуживания в случае неисправностей.

◆ Заметки по эксплуатации



★ Категорически запрещается резать или повреждать линию питания и линию сигнала. В случае повреждения необходимо обратиться в центр обслуживания и заменить их.

★ Для корректной настройки направления воздушного потока. Изменять направление (вертикальное, горизонтальное) воздушного потока можно во время работы кондиционера с помощью пульта дистанционного управления.



качающиеся жалюзи неподвижные жалюзи



★ Не трогайте руками и не вставляйте посторонние предметы в отверстия входа/выхода воздуха.

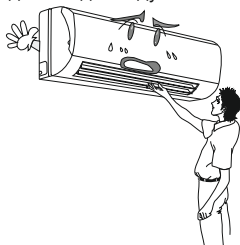

★ Избегайте прямого воздействия кондиционера на животных и растения, это опасно.



★ Не подвергайте себя прямому воздействию холодного воздушного потока в течение продолжительного времени, это опасно для здоровья.

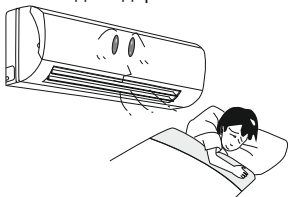

★ Не использовать кондиционер с целью просушки вещей, хранения продуктов и т.д.

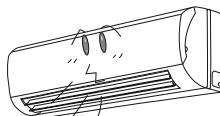

★ Попадание воды в систему может привести к неисправности и поражению электрическим током.

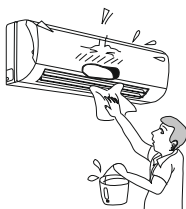

★ Не размещайте нагревательные элементы в непосредственной близости от кондиционера.

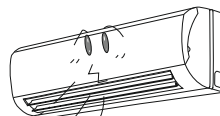

◆ Заметки для Пользователя

Принцип работы и специальные функции охлаждения

Принцип:

Кондиционер абсорбирует тепло в помещении и передает его в наружный блок, таким образом, температура окружающей среды в помещении понижается, а холодопроизводительность внутреннего блока будет зависеть от температуры наружной среды.

Функция защиты от обмерзания:

Если блок работает в режиме Охлаждение при низкой температуре, на теплообменнике образуется лёд. Когда температура теплообменника внутреннего блока опустится ниже 0°C, микропроцессор во внутреннем блоке автоматически остановит работу компрессора, таким образом, срабатывает защита.

Принцип работы и специальные функции обогрева

Принцип:

- * Кондиционер абсорбирует тепло из наружного воздуха и передает его во внутренний блок, таким образом, температура в помещении повышается. Данный принцип обогрева основан на работе теплового насоса, теплопроизводительность будет понижаться прямо пропорционально понижению наружной температуры.
- * При сильном понижении наружной температуры используйте другие нагревательные элементы

Принцип:

- * При пониженной температуре наружного воздуха и повышенной влажности в результате продолжительной работы кондиционера на наружном блоке образуется лёд, который снижает эффект обогрева. В это время срабатывает защита по оттайке теплообменника, которая останавливает процесс обогрева на 8-10 минут.
- * Во время функции автоматической оттайки двигателя вентиляторов внутреннего и наружного блоков выключаются.
- * Во время оттайки на внутреннем блоке в зоне индикации высвечивается соответствующий значок и загорается лампочка, из наружного блока выделяется пар. Этот результат оттайки - нормальное явление.
- * После завершения процесса оттайки обогрев автоматически возобновляется.

Функция анти-охлаждающего потока:

Если во время работы в режиме обогрева теплообменник внутреннего блока не достиг определенной температуры, двигатель вентилятора внутреннего блока не запускается, таким образом срабатывает функция защиты от потока холодного воздуха (в течение 3 минут), которая выражается при следующих условиях:

1. Обогрев только запустился.
2. После завершения функции автоматической оттайки.
3. Обогрев при низкой температуре.

Климатический тип блока определен на паспортной табличке оборудования.

◆ Наименование и функции частей

Внутренний блок

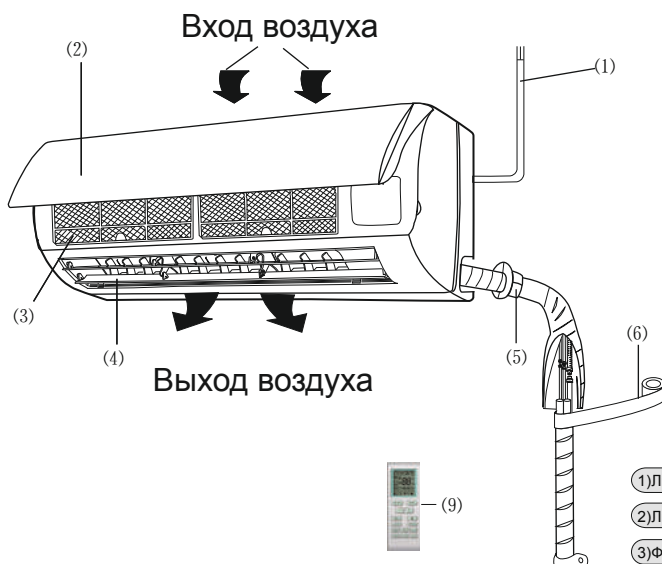

Наружный блок

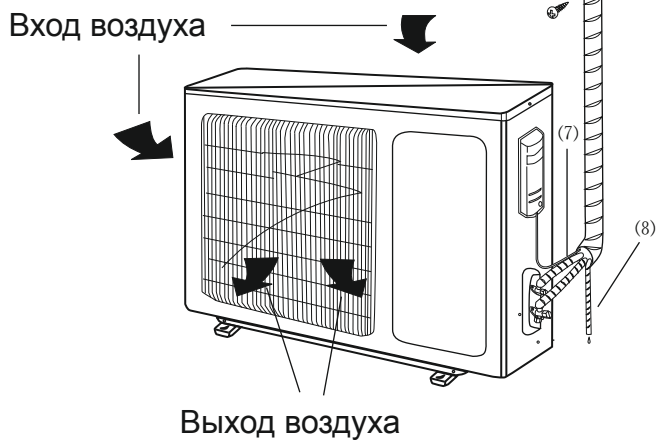

- 1) Линия питания
- 2) Лицевая панель
- 3) Фильтр
- 4) Жалюзи
- 5) Магистральный трубопровод
- 6) Бандажная лента
- 7) Соединительный провод
- 8) Дренажный трубопровод
- 9) Пульт дистанционного управления

◆ Эксплуатация пульта дистанционного управления

Описание пульта ДУ



- 1 ВКЛ/ВЫКЛ (ON/OFF)**
Нажатием данной кнопки начните или остановите работу
- 2 РЕЖИМ (MODE)**
Нажатием данной кнопки выберите необходимый режим работы (АВТО/ОХЛАЖДЕНИЕ/ОСУШЕНИЕ/ОБОГРЕВ)
- 3 Кнопка «+»:** нажатием данной кнопки повысьте значение температуры
- 4 Кнопка «-»:** нажатием данной кнопки понизьте значение температуры
- 5 Кнопка ВЕНТИЛЯТОР (FAN)**
- 6 Кнопка ** Нажатием данной кнопки выберите необходимый угол свинга
- 7 Кнопка ТАЙМЕР ВКЛ (TIMER ON)**
Нажатием данной кнопки настройте функцию включения Таймера
- 8 Кнопка ТАЙМЕР ВЫКЛ (TIMER OFF)**
Нажатием данной кнопки настройте функцию выключения Таймера
- 9 ЧАСЫ (CLOCK)**
Нажатием данной кнопки установите время
- 10 Кнопка функции продувки испарителя (X-FAN) (стр.8)**
(Примечание: обратите внимание, что в некоторых руководствах данная функция может иметь название ОБДУВ (BLOW)).
- 11 Кнопка ТЕМПЕРАТУРА (TEMP) (стр.8)**
- 12 Кнопка ТУРБО (TURBO) (стр.8)**
- 13 Кнопка СОН (SLEEP) (стр.8)**
- 14 Кнопка ПОДСВЕТКА (LIGHT)**
Нажатием данной кнопки включите/выключите подсветку.

◆ Эксплуатация пульта дистанционного управления

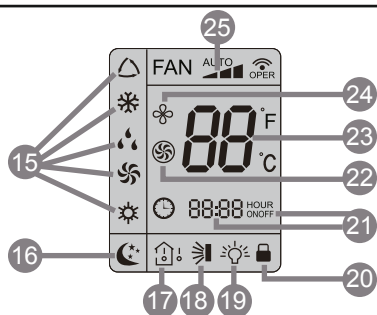

- 15** Значок **РЕЖИМ (MODE)**: При нажатии кнопки РЕЖИМ, на дисплее отображается текущего режима: △(Авто), ❄️(Охлаждение), 💧(Осушение), 🌀(Вентилятор) ❄️(Обогрев (Обогрев доступен только для тепловых насосов)).
- 16** Значок **СОН (SLEEP)**: Значок 🌙 отображается при нажатии кнопки СОН (SLEEP). При повторном нажатии значок исчезает с дисплея.
- 17** Значок **ТЕМПЕРАТУРА (TEMP)**: При нажатии кнопки ТЕМПЕРАТУРА (TEMP), по очереди отображаются 🏠 (ранее заданная температура), 🏠 (температура в помещении) 🌡️ (температура наружного воздуха).
- 18** Значок **ПОЛОЖЕНИЕ ЖАЛЮЗИ (SWING UP AND DOWN)**: Значок 🌀 отображается при нажатии кнопки ПОЛОЖЕНИЕ ЖАЛЮЗИ (SWING UP AND DOWN). При повторном нажатии значок исчезает с дисплея.
- 19** Значок **ПОДСВЕТКА (LIGHT)**: Значок 💡 отображается при нажатии кнопки ПОДСВЕТКА (LIGHT). При повторном нажатии значок исчезает с дисплея.
- 20** Значок **БЛОКИРОВКА (LOCK)**: Значок 🔒 отображается при нажатии кнопок "+" и "-" одновременно. При повторном нажатии значок исчезает с дисплея.
- 21** Значок **ЗАДАННОЕ ВРЕМЯ (SET TIME)**: При нажатии кнопки ТАЙМЕР (TIMER) на дисплее отображаются значки ВКЛ (ON) или ВЫКЛ (OFF). В это же время отображается заданное время.
- 22** Значок **ТУРБО (TURBO)**: 🌀 отображается при нажатии кнопки ТУРБО (TURBO). При повторном нажатии значок исчезает с дисплея.
- 23** Значок **Цифровая индикация (DIGITAL)**: Данное окно отображает значение ранее заданной температуры. В режиме СОХРАНИТЬ (SAVE) отображается значок "SE". Во время включения функции оттайки отображается значок H1.
- 24** Значок **ФУНКЦИЯ ПРОДУВКИ ИСПАРИТЕЛЯ (X-FAN)**: Значок 🌀 отображается при нажатии кнопки ФУНКЦИЯ ПРОДУВКИ ИСПАРИТЕЛЯ (X-FAN). При повторном нажатии значок исчезает с дисплея.
- 25** Значок **СКОРОСТЬ ВЕНТИЛЯТОРА (FAN SPEED)**: Нажатием кнопки ВЕНТИЛЯТОР (FAN) выберите необходимую скорость вращения вентилятора (АВТО-Низкая-Средняя-Высокая). Ваш выбор отображается в окне цифровой индикации, кроме АВТО-скорости вентилятора.

◆ Эксплуатация пульта дистанционного управления

Описание пульта ДУ

1 ВКЛ/ВЫКЛ (ON/OFF)

Нажатием данной кнопки включите блок. Повторным нажатием отключите блок.

2 РЕЖИМ (MODE):

При каждом нажатии на кнопку меняется определенный режим. Режимы отображаются в следующей последовательности: АВТО (AUTO), СООЛ ОХЛАЖДЕНИЕ), DRY (ОСУШЕНИЕ), FAN (ВЕНТИЛЯТОР), ОБОГРЕВ *(HEAT) или

AUTO ► COOL ► DRY ► FAN ► HEAT *



*Примечание: только для тепловых насосов.

Режим Авто запускается по умолчанию при включении устройства. В режиме АВТО ранее заданная температура не отображается, и блок автоматически подбирает необходимый режим, подстраиваясь под температуру в помещении для большего комфорта.

3 «+»:

Нажатием данной кнопки повысьте значение заданной температуры. Нажмите и удерживайте кнопку в течение 2 сек. для быстрого повышения температуры. В режиме АВТО регулирование температуры недоступно.

4 «-»:

Нажатием данной кнопки понизьте значение заданной температуры. Нажмите и удерживайте кнопку в течение 2 сек для быстрого понижения температуры. В режиме АВТО регулирование температуры недоступно.

5 ВЕНТИЛЯТОР (FAN):



Данная кнопка используется для настройки скорости вентилятора в следующей, последовательности:



6 :

Нажатием данной кнопки установите угол свинга, который будет меняться, как показано ниже:



Данный пульт управления универсален. Если пульт управления посылает следующие три типа сигналов:   или 









блок будет выполнять команду: 

Угол свинга будет меняться следующим образом    





Во время движения жалюзи вверх-вниз при отключении функции свинга лопатки жалюзи останавливаются в текущей позиции.

 означает вертикальный свинг во всех пяти позициях.

◆ Эксплуатация пульта дистанционного управления

- 7** Кнопка ТИМЕР ВКЛ (TIMER ON):
Настройка Таймера: значок ВКЛ (ON) появится на дисплее и мигает, значок  исчезает, вместо него всплывают мигающие часы, с помощью которых можно установить время таймера. В течение 5 секунд, пока часы на дисплее будут мигать, нажимая кнопку «+» или «-», время можно увеличивать или уменьшать на 1 минуту. Удерживая кнопку «+» или «-» более 2 секунд, время можно увеличить или уменьшить на 10 минут, (при этом интервал между меняющимися значениями часов будет 2, 5 сек). После 5-секундного мигания нажмите на кнопку таймера, чтобы сохранить заданное время. Повторное нажатие кнопки ТИМЕР ВКЛ (TIMER ON) отменит функцию таймера. Перед тем, как выставить таймер, на часах необходимо установить действующее время.
- 8** Кнопка ТИМЕР ВЫКЛ (TIMER OFF):
Нажатием данной кнопки можно отключить Таймер, после чего на дисплее отобразится соответствующий значок. Метод настройки такой же, как для кнопки ТИМЕР ВКЛ (TIMER ON).
- 9** Кнопка ЧАСЫ (CLOCK):
Нажатием кнопки ЧАСЫ (CLOCK) можно выставить время часов, значок  начнет мигать на дисплее. На момент мигания знака  в течение 5 секунд можно выставить время, нажимая кнопку + или -, непрерывным нажатием и удержанием кнопки «-» более 2 секунд значение времени будет изменяться каждые 0,5 сек на 1 значение. Во время мигания нажмите повторно на кнопку ЧАСЫ (CLOCK) и на дисплее появится постоянно горящий значок  это будет означать, что время выставлено. После включения по умолчанию высветится 12:00 и иконка . Знак индикации  высвечивается на дисплее после подачи электропитания. В зоне индикации часов высвечивается текущее время либо значение времени таймера в зависимости от установки.
- 10** Функция продувки испарителя (Кнопка X-FAN):
Нажатием кнопки X-FAN в режимах Охлаждения или Осушения, высвечивается значок , что означает, что вентилятор внутреннего блока вращается в течение 10 мин для удаления влаги с поверхности испарителя и внутренних полостей блока, даже если блок отключен. После включения блока функция продувки испарителя отключена по умолчанию. Функция X-FAN недоступна в режимах АВТО, Вентилятор и Обогрев.
- 11** Кнопка ТЕМПЕРАТУРА:
Нажатием данной кнопки можно регулировать температуру в помещении. При первом включении внутреннего блока, на дисплее высветится значение начальной температуры. Если статус отображаемой температуры был заменен с другого статуса на "", отображается температура окружающей среды. Спустя 5 сек после получения другого сигнала с помощью пульта ДУ на экране отобразится начальная температура по умолчанию. Если Пользователем не назначен иной статус, система по умолчанию выдаст начальную температуру в помещении. (Данная функция доступна только для некоторых моделей).
- 12** Кнопка TURBO (ТУРБО-РЕЖИМ):
Нажатием кнопки ТУРБО (TURBO) можно включить/выключить функцию ТУРБО (TURBO). После запуска данной функции вентилятор начнет вращаться на максимальной скорости для того, чтобы обогреть или охладить помещение таким образом, чтобы температура в помещении как можно скорее достигла ранее установленной температуры. В режиме COOL (ОХЛАЖДЕНИЕ) блок будет работать при сверхвысокой скорости вентилятора, таким образом, максимально усиливая функцию охлаждения. В режиме HEAT (ОБОГРЕВ) блок будет работать при сверхвысокой скорости вентилятора, таким образом, максимально усиливая функцию обогрева. (Функция недоступна для некоторых моделей).
- 13** Кнопка СОН (SLEEP):
Нажатием данной кнопки включается режим СОН (SLEEP) или ночной режим. При повторном нажатии функция отменяется. Доступна в режимах Охлаждение, Обогрев (для тепловых насосов), Осушение для продления наиболее благоприятной температуры в помещении.

◆ Эксплуатация пульта дистанционного управления

- 14** Кнопка Подсветки (LIGHT):
Нажатием кнопки LIGHT можно включить/выключить функцию ПОДСВЕТКИ. При включении функции на дисплее отобразится значок  и лампочка индикации включится. При выключении функции снова отобразится значок  и лампочка индикации выключится.
- 15** Блокировка кнопок пульта.
Если пульт управления находится в состоянии ВКЛ, то при одновременном нажатии кнопок «+» и «-» блокируются все кнопки пульта управления. На дисплее высвечивается значок . При нажатии на любую кнопку после включения блокировки значок  мигает 3 раза. Для снятия блокировки необходимо кнопки «+» и «-» нажать повторно.
- 16** Комбинация кнопок РЕЖИМ (MODE) и «-»:
В статусе ВЫКЛ (OFF) блока при одновременном нажатии кнопок РЕЖИМ (MODE) и «-» происходит переключение между способами измерения температуры: по Цельсию или по Фаренгейту (°C или F).

Замена батареек пульта дистанционного управления

1. Снимите крышку от батареек в задней части пульта ДУ, как показано на рисунке.
2. Извлеките старые батарейки.
3. Вставьте две новые батарейки AAA 1.5V, обращайте внимание на соблюдение полярности.
4. Вставьте крышку обратно.



Схема замены батареек.

★ Примечание:

- При замене батареек не используйте старые батарейки или иного типа. В обратном случае это может привести к неисправности пульта ДУ.
- Если кондиционер не используется в течение продолжительного времени, выньте батарейки во избежание их разрядки.
- Соблюдайте дальность приема во время работы оборудования.
- Пульт ДУ необходимо держать на расстоянии как минимум 1 м от ТВ, радио или стерео-систем во избежание помех и сбоев сигнала.
- В случае неисправной работы выньте батарейки и снова вставьте через 30 сек. Если таким образом не удастся устранить неисправность, замените батарейки.

◆ Аварийный режим работы

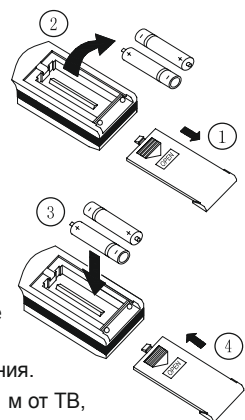
Аварийный режим работы

В случае утери или поломки пульта ДУ Вы можете воспользоваться ручным выключателем. При использовании ручного переключателя кондиционер поддерживает работу в режиме АВТО, скорость вращения вентилятора и заданное значение температуры не меняются.

Использование ручного переключателя:

- Для работы: Когда работа кондиционера останавливается, нажмите кнопку ВКЛ/ВЫКЛ, блок перейдет в режим работы АВТО (AUTORUN). Микропроцессор подберет автоматически необходимый режим (ОХЛАЖДЕНИЕ, ОБОГРЕВ, ВЕНТИЛЯТОР) в зависимости от температуры воздуха в помещении для наиболее благоприятного эффекта.
- Для выключения: Во время работы блока нажмите на кнопку ВКЛ/ВЫКЛ на ручном выключателе, блок остановит работу.

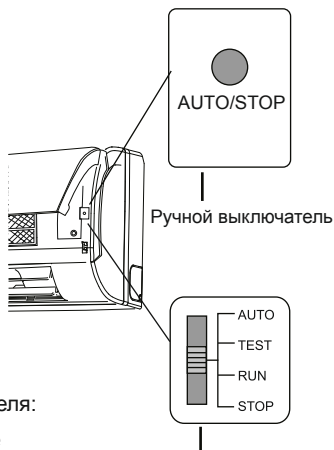

Использование программно-управляемого переключателя:

- Для работы: При остановке работы блока настройте программно-управляемый переключатель на режим АВТО, После чего блок перейдет в режим работы АВТО (AUTORUN). Микропроцессор подберет автоматически необходимый режим (ОХЛАЖДЕНИЕ, ОБОГРЕВ, ВЕНТИЛЯТОР) в зависимости от температуры воздуха в помещении для наиболее благоприятного эффекта.
- Для выключения: Во время работы блока настройте программно-управляемый переключатель на статус СТОП, блок остановит работу.

◆ Очистка и обслуживание



Предупреждение

- Перед проведением очистки и обслуживания отсоедините блок от сети электропитания.
- Не проливайте воду на корпус и части блока, это может привести к поражению электрическим током.
- Протирайте корпус блока сухой мягкой тканью либо тканью, слегка смоченной в воде или очистителе (не на основе летучих либо горючих компонентов и растворителей).

Очистка лицевой панели

Снимите лицевую панель. Слегка смочите ткань в воде не выше 45°C и высушите ее. Затем протрите загрязненную часть панели.

Примечание: Не погружайте лицевую панель в воду в целях защиты электрической схемы и компонентов микропроцессора.

Очистка воздушного фильтра (каждые 3 месяца)

Примечание: Не дотрагивайтесь до пластин внутреннего блока, это опасно для здоровья.

① Снимите воздушный фильтр

Поднимите лицевую панель.
Потяните фильтр вниз и откройте его, как показано на Рисунке (a, b).



(Fig. a)

② Произведите очистку фильтра

Удалите пыль пылесосом.
Если фильтры загрязнены, промойте их теплой водой и мягкодействующим моющим средством.
Сушите фильтры в темном месте.
Примечание: Категорически запрещено использовать воду выше 45°C во избежание деформации или выцветания.

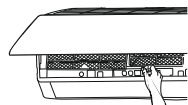

(Fig. b)

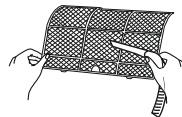

③ Вставьте фильтр обратно в блок

Вставьте фильтр обратно в блок по направлению стрелки. Закройте панель.



◆ Очистка и обслуживание

Проверка перед эксплуатацией

- ① Убедитесь, что входы/выходы блока не загораживают посторонние предметы.
- ② Убедитесь, что неисправные батарейки на пульте управления заменены.
- ③ Убедитесь, что опора наружного блока не повреждена. При наличии повреждений проконсультируйтесь с техническими специалистами/

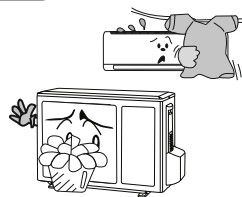

Обслуживание

- ① Отключите устройство от сети электропитания.
- ② Произведите очистку фильтров и корпусов внутреннего и наружного блоков.
- ③ Освободите входы/выходы наружного блока от посторонних предметов и помех.
- ④ Закрасьте места ржавчины на наружном блоке для предотвращения коррозии.

ПРЕДУПРЕЖДЕНИЕ

◆ Неисправности



Предупреждение



Данный кондиционер не предназначен для обслуживания Пользователем. Некорректный ремонт может стать причиной пожара или поражения электрическим током, в связи с чем просим Вас обращаться за помощью и консультацией в специализированный центр по обслуживанию клиентов к высококвалифицированным специалистам. Прежде чем обращаться в центр обслуживания, примите ряд предварительных мер по диагностике неисправностей.

Симптом	Причина неисправности
<p>Блок не работает:</p> 	<ul style="list-style-type: none">• Блок не включается, если он включен сразу после его выключения. Блок спроектирован таким образом, чтобы обеспечить системе защиту от сбоев в результате частого включения и выключения. Для повторного включения блока необходимо подождать 3 минуты.
<p>Блок выделяет запах:</p> 	<ul style="list-style-type: none">• Блок может выделять специфические запахи (мебели, табака и пр.), что является результатом проникновения частиц объектов, находящихся в помещении во время работы оборудования.• В случае если запахи не удастся устранить самостоятельно, обратитесь в центр обслуживания.
<p>Звук «журчащей» воды:</p> 	<ul style="list-style-type: none">• Звук, похожий на журчание воды, свидетельствует о движении хладагента в системе.
<p>В режиме охлаждения выделяется туман:</p> 	<ul style="list-style-type: none">• Во время охлаждения из блока может выделяться туман в результате повышенной температуры и влажности в помещении. Через определенное время по мере понижения температуры и влажности туман исчезнет.
<p>Потрескивание:</p> 	<ul style="list-style-type: none">• Звук потрескивания может возникнуть в результате расширения и/или сжатия корпуса и других частей оборудования из-за перепадов температур.

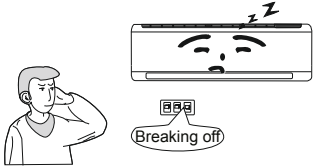
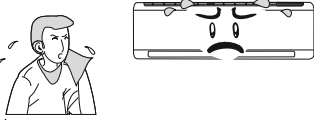
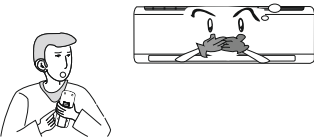
◆ Неисправности

Симптом	Причина неисправности
<p>Блок не включается</p> 	<ul style="list-style-type: none"> • Блок не подсоединен к сети электропитания • ненадежно подсоединенная вилка электропитания • Отключен УЗО • Напряжение не соответствует параметрам, указанным в паспортной табличке оборудования (диагностируется квалифицированными специалистами) • Неправильно заданы параметры Таймера
<p>Слабая холодопроизводительность/ Теплопроизводительность</p> 	<ul style="list-style-type: none"> • Неправильно заданы значения температуры • Вход/выход блока загорожен посторонними объектами • Фильтр загрязнен • Двери или окна открыты • Задана низкая скорость вентилятора • Наличие источников тепла в помещении
<p>Пульт ДУ не работает</p> 	<ul style="list-style-type: none"> • Электромагнитные помехи. В данном случае извлеките вилку и вставьте ее обратно • Пульт ДУ загорожен посторонними объектами • Неисправные батарейки на пульте ДУ. При необходимости замените батарейки • Поврежден пульт ДУ.
<p>Утечка конденсата во внутреннем блоке</p>	<ul style="list-style-type: none"> • Повышенный уровень влажности • Избыточное количество конденсата • ненадежное соединение сливного шланга.
<p>Утечка конденсата в наружном блоке</p>	<ul style="list-style-type: none"> • Во время охлаждения на наружной стороне трубопровода и соединений скапливается конденсат • Во время включения функции оттайки образуется талая вода • В режиме обогрева вода выделяется из теплообменника.
<p>Шум во внутреннем блоке</p>	<ul style="list-style-type: none"> • Шум вырабатывается в результате включения/выключения реле защиты вентилятора или компрессора • Во время включения/выключения функции оттайки слышен звук движения хладагента в системе в обратном направлении.

◆ Неисправности

Симптом	Причина неисправности
Внутренний блок не выдувает воздух	<ul style="list-style-type: none"> • В режиме обогрева при пониженной температуре теплообменника во внутреннем блоке поток воздуха останавливается для предотвращения выхода холодного воздуха (через 2 минуты). • В режиме обогрева при пониженной температуре наружной среды и повышенной влажности теплообменник в наружном блоке замерзает. Блок автоматически включает функцию оттайки, внутренний блок останавливает поток воздуха на 3-12 минут. • Во время оттайки могут выделяться вода или пар. • В режиме ОСУШЕНИЯ вентилятор внутреннего блока прекращает выход воздуха в течение 3-12 минут во избежание повторного испарения конденсата.
Влага на выходе воздуха	<ul style="list-style-type: none"> • Если блок работает при повышенной влажности в течение продолжительного времени, на решетке выхода воздуха скапливается влага, которая затем начинает капать.
C5: Неисправность соединительного кабеля:	<ul style="list-style-type: none"> • Проверьте правильность соединений. При необходимости замените старую плату управления на новую.
F1: Неисправность датчика температуры окружающей среды в помещении	<ul style="list-style-type: none"> • Проверьте надежность соединения датчика температуры в помещении на внутреннем блоке
F2: Неисправность датчика температуры испарителя	<ul style="list-style-type: none"> • Проверьте надежность соединения датчика температуры испарителя.
H1: Оттайка	<ul style="list-style-type: none"> • Это нормальное состояние.
 <p>В случае возникновения одной из перечисленных неисправностей немедленно остановите любые манипуляции с устройством, отключите его от сети электропитания и обратитесь за оказанием квалифицированной помощи в центр обслуживания</p>	
<div style="border: 1px solid black; border-radius: 15px; padding: 10px; display: flex; align-items: center;"> <div style="border: 1px solid black; border-radius: 15px; padding: 10px; width: 80%;"> <ul style="list-style-type: none"> ● Сильный шум во время работы ● Сильный запах во время работы ● Утечка воды в блоке ● УЗО или воздушный переключатель часто отключается ● Попадание воды или иной жидкости в блок ● Перегрев кабеля и вилки электропитания. </div> <div style="margin-left: 10px; display: flex; align-items: center;">  <div style="border: 1px solid black; border-radius: 15px; padding: 5px; text-align: center;"> <p>Остановите работу и отключите устройство от сети электропитания.</p> </div> </div> </div>	

◆ Монтажная инструкция



ПРЕДУПРЕЖДЕНИЕ

1. Монтаж блока должен производиться исключительно высококвалифицированным персоналом центра обслуживания в соответствии с местными и государственными стандартами, а также с положениями, описанными в данном Руководстве.
Прежде чем начинать монтаж, обратитесь в местный авторизованный центр обслуживания.
3. В случае если данное требование не будет соблюдено, Пользователь не сможет обратиться за помощью в данный центр обслуживания в случае возникновения неисправности.
При демонтаже обращайтесь за квалифицированной поддержкой в центр обслуживания.
4. Внимание: при взаимодействии с электрическими контактами необходимо полностью отсоединить блок от сети электропитания.
5. Для электрических контактов Y-типа: во избежание опасности в случае повреждения кабеля электропитания замена его должна осуществляться на заводе-производителе, агентом центра обслуживания либо любым другим авторизованным специалистом.
6. Блок необходимо устанавливать таким образом, чтобы сохранялся легкий доступ к вилке.
7. Так как температура в холодильном контуре высокая, необходимо отделять промежуточный кабель от медной трубы.
8. Внимание: данное оборудование не предназначено для использования людьми с ограниченными возможностями, в т.ч. детьми, без должного надзора в целях безопасности.
Детям категорически запрещено играть с оборудованием.

Место монтажа:

Правильный выбор положения блока является ключевым моментом в эффективности работы оборудования. Следует избегать следующих мест для осуществления монтажа:

- Места, имеющие сильные источники тепла, а также содержащие высокую концентрацию паров, воспламеняемых газов, летучих веществ.
- Места с высокочастотными электромагнитными волнами, источниками которых являются радиотехническое оборудование, медицинское оборудование и т.д.
- Места с высоким содержанием морских солей в воздухе (например, пляжная зона).
- Места с воздухом, загрязненным промышленными отходами (пары, масла).
- Места с высокой концентрацией сульфидов (зона гейзеров).
- Места, подвергаемые коррозионным инвазиям, с низким качеством чистоты воздуха

◆ Монтажная инструкция

Место для монтажа внутреннего блока

1. Входы/выходы блока не должны быть загромождены посторонними объектами. Это затрудняет свободное прохождение воздуха, необходимое для эффективной работы кондиционера.
2. Выбирайте место, руководствуясь доступом к наружному блоку в целях обеспечения надежного и легкого дренажа.
3. Выбирайте место, недоступное для детей.
4. Выбирайте место, руководствуясь толщиной стены, достаточной для того, чтобы выдержать вес блока и обеспечить надежность крепления в случае сильных вибраций.
5. Блок должен быть установлен на расстоянии не менее 250 см от пола, а также с учетом легкого доступа к повседневному обслуживанию.
6. Расстояние между блоком и другими электрическими приборами (радио, ТВ) должно быть не менее 1 м.
7. Выбирайте место таким образом, чтобы обеспечивался легкий доступ к фильтру.
8. Убедитесь, что монтаж внутреннего блока согласуется с монтажными габаритными схемами оборудования.
9. Не устанавливайте блок в прачечных или в зоне плавательных бассейнов и т.д.

Место для монтажа наружного блока:

1. Выбирайте место таким образом, чтобы шум во время работы блока не создавал неудобств соседним объектам.
2. Выбирайте место с хорошей вентиляцией.
3. Входы/выходы блока не должны быть заблокированы.
4. Выбирайте место, руководствуясь толщиной стены, достаточной для того, чтобы выдержать вес блока и обеспечить надежность крепления в случае сильных вибраций.
5. Выбирайте сухое место, но монтажа в местах под прямым воздействием солнечных лучей либо сильного ветра.
6. Убедитесь, что монтаж блока осуществляется в соответствии с инструкциями по монтажу и обеспечивается легкий доступ к обслуживанию и ремонту.
7. Разница высот между внутренним и наружным блоком должна быть около 5 м, длина соединительного провода не должна превышать 10 м.
8. Выбирайте место, недоступное для детей.
9. Выбирайте место таким образом, чтобы блок во время работы не создавал неудобств пешеходам на улице и не нарушал городской ландшафт.

Меры электробезопасности

1. Электрический контур оборудования должен соответствовать местным требованиям энергопотребления.
2. Не оказывайте механическое силовое воздействие на провод электропитания, не тяните за провод.
3. Необходимо обеспечить надежное заземление оборудования, а также установить УЗО с помощью квалифицированных специалистов.
4. Защитный автомат необходим для предупреждения коротких замыканий и перегрузки по току.
Минимальное расстояние между блоком и легковоспламеняемым объектом должно быть не менее 1.5 м.
5. Оборудование должно быть установлено с учетом всех государственных требований по электропроводке.
6. Многополюсный выключатель с минимальным зазором между контактами 3 мм должен быть подсоединен к стационарной электропроводке.

◆ Монтажная инструкция

Примечание:

- Убедитесь, что проводящая жила, нейтральный провод и заземляющий провод надежно подсоединены к единой штепсельной вилке .
- Некорректные электрические соединения могут привести к поражению электрическим током или пожару.

Требования по заземлению

1. Данное оборудование относится к категории I электрических приборов. Убедитесь, что оборудование надежно заземлено.
2. Желто-зеленый провод предназначен исключительно для заземления, не используйте данный провод в иных целях. Некорректное заземление может привести к поражению электрическим током.
3. Сопротивление заземления должно соответствовать государственным требованиям по электропроводке.
4. Электропитание должно подаваться через надежный заземляющий клеммник. Категорически запрещается подсоединять заземляющий провод к следующим объектам:
 - ① Жидкостная линия
 - ② Газовая линия
 - ③ Канализационная линия
 - ④ Иные объекты, несовместимые, по мнению специалистов, с заземляющим проводом.
5. Модель и номинальные значения предохранителя должны соответствовать номинальным значениям на плате управления либо на крышке предохранителя.

◆ Монтажные схемы

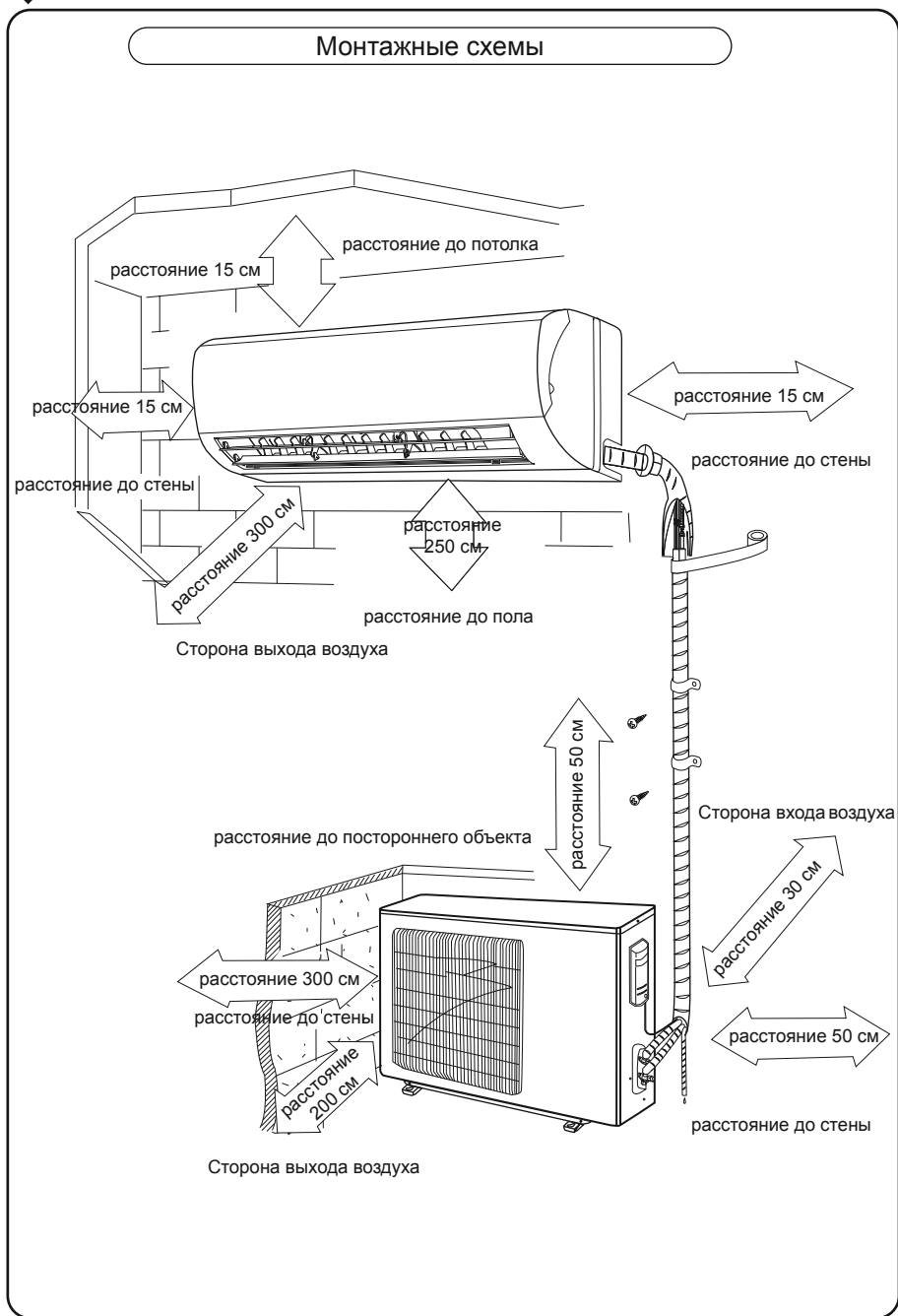

◆ Монтаж внутреннего блока

Установка монтажной пластины

Установка монтажной пластины

1. Монтажную пластину необходимо установить горизонтально. Поскольку выход дренажного поддона на внутреннем блоке двустороннего типа, во время монтажа необходимо установить блок под небольшим уклоном в сторону выхода поддона для эффективного слива конденсата в дренажный трубопровод.
2. Зафиксируйте монтажную пластину на стене с помощью крепежных винтов.
3. Убедитесь, что монтажная пластина надежно закреплена и способна выдержать вес до 60 кг. В то же время вес блока должен быть равномерно распределен между четырьмя крепежными винтами.

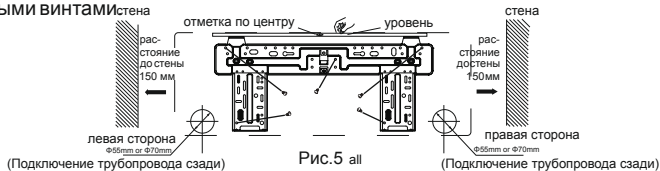

Отверстие в стене для трубопровода

1. Просверлите отверстие (Ф 55 или Ф70) в стене под небольшим уклоном вниз в сторону наружного блока.
2. Вставьте в отверстие для трубопровода муфту для защиты от повреждений соединительной и электрической частей при проведении через отверстие.

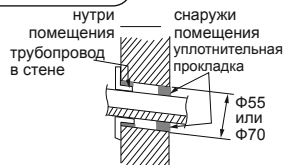

Установка сливного шланга

1. Подсоедините сливной шланг к сливной трубе внутреннего блока. Затяните соединение монтажной лентой.
2. Поместите сливной шланг в изоляционную трубу.
3. Затяните изоляционную трубу широкой монтажной лентой для предотвращения сдвига изоляционной трубы. Слегка наклоните сливной шланг вниз для эффективного слива конденсата в дренаж.

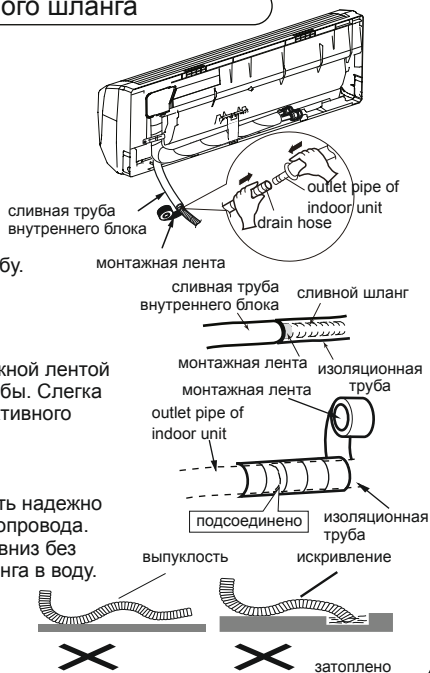

Примечание: Изоляционная труба должна быть надежно подсоединена к муфте снаружи сливного трубопровода. Сливной шланг должен быть слегка наклонен вниз без перегибов. Не погружайте конец сливного шланга в воду.

◆ Монтаж внутреннего блока

Подсоединение электрических проводов внутреннего и наружного блоков

1. Откройте панель, подняв крышку.
2. Открутите крепежные винты и снимите крышку.
3. Аккуратно протасните провод электропитания через отверстие для межблочного кабеля, находящееся в задней части внутреннего блока, и вытащите с передней стороны блока.
4. Все провода должны быть подсоединены согласно электрической схеме блока.
5. Подсоедините к блоку кабель электропитания и накройте его крышкой, уплотните линию питания и закрепите крепежными винтами.
6. Закройте крышку лицевой панели.

Для блоков, работающих на охлаждение и обогрев, линия связи может проходить через клеммник внутреннего блока. Ее необходимо закрепить с помощью зажима для проводов, находящегося под корпусной обшивкой блока

RK-09-12SVG1/RK-09-12SVGIE. Подключение кабеля питания к внутреннему блоку.

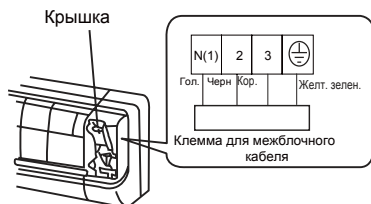

RK-18-24SVG1/RK-18-24SVGIE. Подключение кабеля питания к наружному блоку.

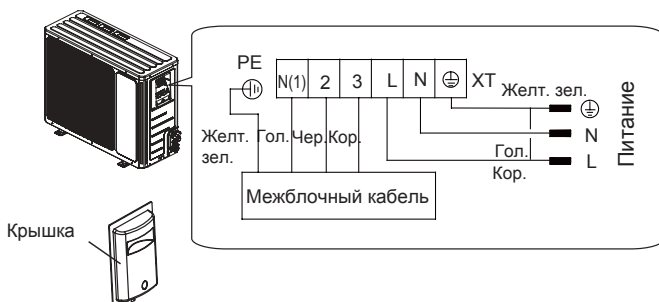

ПРИМЕЧАНИЕ:

Все провода внутреннего и наружного блоков должны соединяться квалифицированными специалистами.

- Все электрические контакты должны быть корректно подсоединены. Некорректное подсоединение может привести к неисправности блока.
- Винты клеммника необходимо закручивать до упора.
- После закручивания винтов необходимо слегка потянуть за провод, чтобы проверить надежность его крепления.
- Во избежание поражения электрическим током убедитесь, что все электрические соединения надежно заземлены.
- После прокладки электрических проводов проверьте соответствие контактов, а также правильно ли закреплена крышка лицевой панели. Некорректная установка может привести к поражению электрическим током, либо к пожару.

◆ Монтаж внутреннего блока

Монтаж внутреннего блока

- Трубопровод может отводиться вправо, вправо и назад, влево или влево и назад.
1. При прокладке трубопровода и электропроводки с правой или левой части внутреннего блока удалите крышки 1 или 2 при необходимости (как показано на Рис. 7).
 - (1) Удалите крышку 1 при прокладке только электропроводки
 - (2) Удалите крышку 1 и 2 при прокладке трубопровода и электропроводки.
 2. Извлеките трубопровод из блока, обвяжите трубы, электропроводку, сливной шланг монтажной лентой, а затем пропустите через отверстие для трубопровода (как показано на Рис. 8).
 3. Подвесьте монтажные слоты внутреннего блока на выступы монтажной пластины и убедитесь, что они надежно закреплены. (как показано на Рис. 9).
 4. Место монтажа должно быть на расстоянии 200-250 см от пола.



Рис. 7



Рис. 8

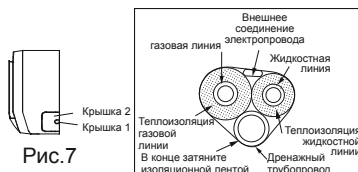

Рис. 9

Монтаж соединительного трубопровода

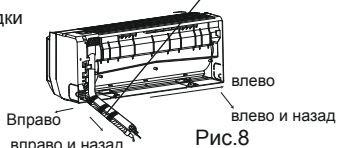
1. Соотнесите центр конусного раструба трубопровода с соответствующим штуцером.
2. Вкрутите конусную гайку вручную, а затем закрутите ее до упора гаечным ключом и динамометрическим ключом, опираясь на следующую Таблицу:

Диаметр шестигранной гайки	Крутящий момент (N·m)
Ф6	15~20
Ф9,52	30~40
Ф12	45~55
Ф16	60~65
Ф19	70~75

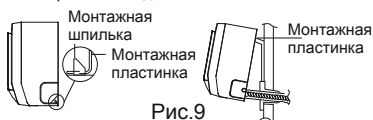
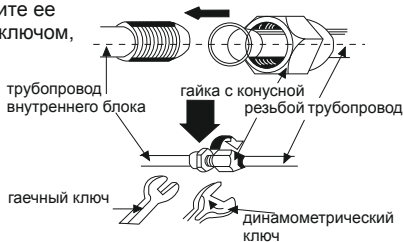

ПРИМЕЧАНИЕ:

Сначала подсоедините соединительный трубопровод к внутреннему блоку, затем к наружному. Аккуратно осуществляйте сгиб трубы. Не повредите соединительный трубопровод. Убедитесь, что соединительная гайка надежно закреплена, в обратном случае возможна утечка.

◆ Монтаж наружного блока

Электрическая схема

1. Снимите крышку с правой или лицевой панели наружного блока.
2. Снимите зажим с проводов, подсоедините провод электропитания к клеммному разъему и зафиксируйте его.
3. В блоках, работающих только на охлаждение, и в блоках с тепловым насосом, зафиксируйте кабель электропитания зажимом для проводов, затем с помощью зажима зафиксируйте линию связи, затем подсоедините соответствующий клеммник.
4. Убедитесь, что контакты надежно закреплены.
5. Снова установите крышку на боковой или лицевой панели.

ПРИМЕЧАНИЕ:

- Некорректная прокладка и соединение проводов могут привести к неисправностям.
- После прокладки проводов убедитесь, что в зоне питающего провода сохраняется свободное пространство.
- Данные, приведенные выше, предназначены для общего ознакомления. При монтаже опирайтесь на фактические технические параметры.

Откачка воздуха вакуумным насосом и проверка утечек

1. Подсоедините шланг для заправки хладагента от манометрического коллектора к сервисному порту вентиля низкого давления (вентили низкого и высокого давления должны быть закрыты).
2. Подсоедините накидную гайку шланга для заправки хладагента к вакуумному насосу.
3. Полностью открутите рукоятку вентиля низкого и высокого давления (Lo).
4. Включите вакуумный насос для откачки воздуха. В начале процедуры слегка ослабьте соединительную гайку шланга от вентиля низкого давления, чтобы проверить, проходит ли воздух внутрь (изменился ли звук в вакуумном насосе, упала ли отметка на мановакууметре до 0). Затем закрутите гайку.
5. Процедуру необходимо проводить в течение 15-30 минут и убедиться, что значения мановакууметра составляют -1.0×10^5 Па (-76cmHg).
6. Полностью откройте вентили высокого и низкого давления.
7. Снимите шланг для заправки хладагента с конца низконапорного вентиля.
8. Закройте вентили низкого и высокого давления на манометрическом коллекторе.



Рис. 10

Отвод конденсата с наружного блока (Только для установок с тепловым насосом)

Во время Обогрева конденсат и талая вода в результате оттайки должны выводиться из системы через сливной шланг. Вставьте дренажную муфту на наружном блоке в отверстие Ф25 на основной панели и прикрепите сливной шланг к муфте таким образом, чтобы конденсатная вода могла свободно выводиться через наружный блок. Необходимо насадить дренажную пробку на отверстие диаметром Ф25. Согласно фактическим параметрам монтажник может определить, необходимы ли дренажные пробки для остальных отверстий.

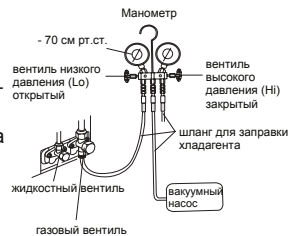

◆ Проверка после монтажа и пробная эксплуатация

Проверка после монтажа

Область проверки	Возможные неисправности
Надежно ли закреплен блок	Блок может упасть, трястись, издавать шум
Проведена ли проверка системы на утечку хладагента	Эффективность охлаждения/обогрева может понизиться из-за понижения производительности
Есть ли необходимость в проведении теплоизоляции трубопровода	Риск конденсации и просачивания воды
Исправно ли работает дренаж	Риск конденсации и просачивания воды
Соответствует ли фактическое напряжение значению, указанному на паспортной табличке оборудования	Несоблюдение правил электрической безопасности может привести к неисправности или поломке частей оборудования
Правильно ли проложены электропроводка и трубопровод	Несоблюдение правил монтажной безопасности может привести к неисправности или поломке частей оборудования
Проведено ли надежное заземление оборудования	Без надежного заземления может произойти утечка тока
Соответствует ли заявленным спецификациям провод электропитания	Несоблюдение правил электрической безопасности может привести к неисправности или поломке частей оборудования
Нет ли помех на входе/выходе воздуха	Эффективность охлаждения/обогрева может понизиться из-за понижения производительности
Запротоколированы ли значения длины соединительного трубопровода и количества хладагента в контуре	Данные по количеству хладагента в системе могут быть неверны

Пробная эксплуатация

1. Подготовка пробной эксплуатации

- Не подключайте блок к сети электропитания до завершения монтажа.
- Электропроводка должна быть надежно и правильно подсоединена.
- Запорные вентили на соединительных трубопроводах должны быть открыты.
- Блок должен быть полностью очищен от различных загрязнений после монтажа (например, металлической стружки).

2. Метод пробной эксплуатации

- Подключите оборудование к сети электропитания, нажмите кнопку ВКЛ/ВЫКЛ на пульте дистанционного управления для начала работы.
- Нажмите кнопку РЕЖИМ для выбора необходимого режима: ОХЛАЖДЕНИЕ, ОБОГРЕВ (недоступен для типа Только охлаждение), ВЕНТИЛЯТОР. Проверьте, исправно ли работает кондиционер в выбранном режиме.

◆ Монтаж и обслуживание фильтра с активированным углем (Опция)

Проверка после монтажа

1. Поднимите переднюю панель за обе стороны, в направлении указанном стрелкой. Затем снимите воздушный фильтр (как показано на Рис.а).
2. Прикрепите дополнительный фильтр на воздушный фильтр, как показано на Рис. b
3. Установите воздушный фильтр по направлению стрелки, как показано на Рис. с, затем закройте панель.



Рис.а



Рис.б

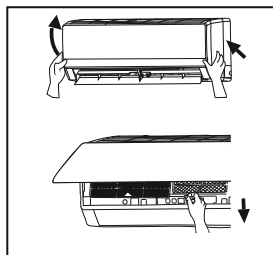

Рис.с

Очистка и Монтаж

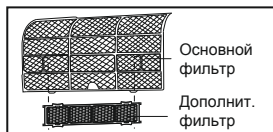
Снимите дополнительный фильтр и переустановите его после очистки в соответствии с инструкций по установке. Не используйте щетку или твердые предметы для очистки фильтра. После очистки, обязательно высушите его в тени.

Срок службы

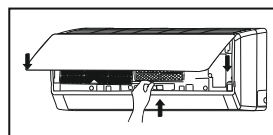
Общий срок службы дополнительного фильтра составляет около одного года при нормальном состоянии. Что касается фильтра с ионами серебра, он не работает, если его поверхность становится черной (зеленой).

- Это дополнительная инструкция приводится для внутреннего блока с дополнительными фильтрами. Возможно отличие реального продукта от того, что приведено на картинке. Количество дополнительных фильтров определяется заказом.

◆ Конфигурация соединительного трубопровода и объема дозаправки хладагента

1. Стандартная длина соединительного трубопровода

• 5 м; 7,5 м; 8 м.

2. Минимальная длина соединительного трубопровода

Для блока со стандартной длиной соединительного трубопровода 5 м нет ограничений на минимальную длину соединительного трубопровода. Для блока со стандартной длиной соединительного трубопровода 7,5 м и 8 м минимальная длина соединительного трубопровода – 3 м.

3. Максимальная длина соединительного трубопровода

Таблица 1: Максимальная длина соединительного трубопровода между блоками: м

Производительность	Максимальная длина соединительного трубопровода	Производительность	Максимальная длина соединительного трубопровода
5000Btu/h (1465Вт)	15	24000Btu/h (7032 Вт)	25
7000Btu/h (2051 Вт)	15	28000Btu/h (8204 Вт)	30
9000Btu/h (2637 Вт)	15	36000Btu/h (10548 Вт)	30
12000Btu/h (3516 Вт)	20	42000Btu/h (12306 Вт)	30
18000Btu/h (5274 Вт)	25	48000Btu/h (14064Вт)	30

4. После удлинения соединительного трубопровода необходима дозаправка хладагента и добавление масла в систему.

- После удлинения соединительного трубопровода на 10 м, исходя из стандартной длины, необходимо добавить по 5 мл масла для хладагента на каждые 5 добавленных метров трубопровода.
- Метод расчёта необходимого объема хладагента для дозаправки (исходя из длины жидкостной линии):
Объема хладагента для дозаправки = добавленная длина трубопровода жидкостной линии x объем хладагента для дозаправки/метр
- Если добавленная длина трубопровода превышает 5 м, добавляйте хладагент, исходя из фактических параметров, т.е. фактической добавленной длины трубопровода. Объем хладагента для дозаправки/метр зависит от диаметра жидкостной линии. См. таблицу ниже:

◆ Конфигурация соединительного трубопровода

Таблица 2: Количество хладагента для дозаправки (для R22, R407C, R410A и R134a):а для дозаправки/метр зависит от диаметра жидкостной линии. См. таблицу ниже:

Диаметр соединительного трубопровода	Расширительное устройство во внутреннем блоке	Расширительное устройство в наружном блока				
		Труба жидкостной линии, (мм)	Труба газовой линии, (мм)	Только Охлаждение, Охлаждение + Обогрев, (г/м)	Только Охлаждение, (г/м)	Охлаждение + Обогрев, (г/м)
Ф6	Ф9.5 или Ф12			20	15	20
Ф6 или Ф9.5	Ф16 или Ф19			50	15	50
Ф12	Ф19 или Ф22.2			100	30	120
Ф16	Ф25.4 или Ф31.8			170	60	120
Ф19	-			250	250	250
Ф22.2	-			350	350	350

ПРИМЕЧАНИЕ:

Данные, представленные в Таблице 2, служат в качестве рекомендации, но не несут обязательный характер.

◆ Размеры внутренних и наружных блоков

RK-09-12SVGI

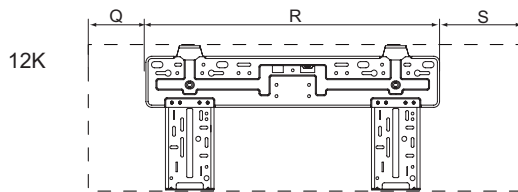
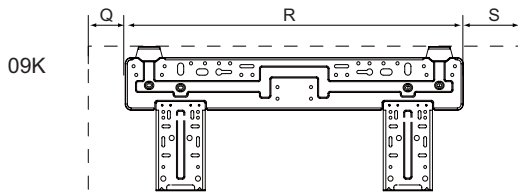
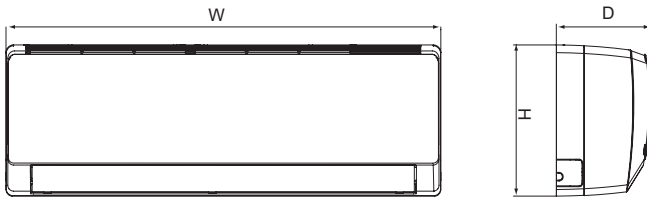

Размеры: мм

Модель	W	H	D	Q	R	S
09K	790	265	170	36	605	149
12K	845	275	180	130	542	173

◆ Размеры внутренних и наружных блоков

RK-09-12SVGIE

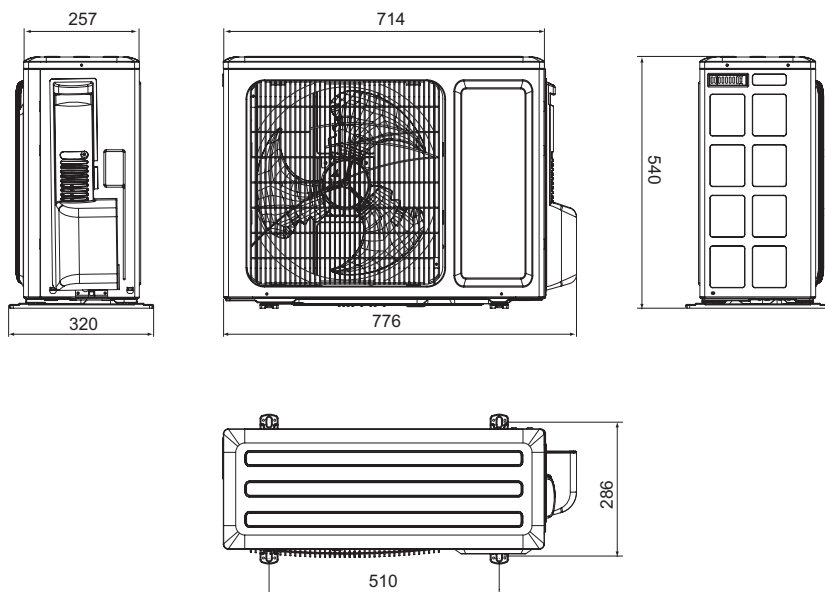

Размеры: мм

◆ Размеры внутренних и наружных блоков

RK-18-24SVG1

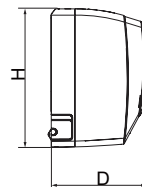
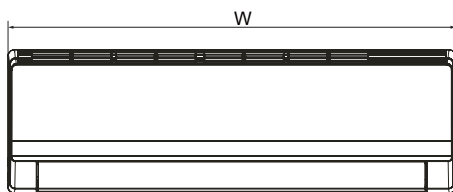

18K:

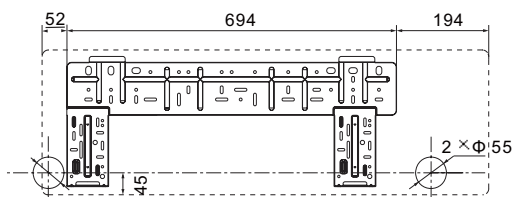

24K:

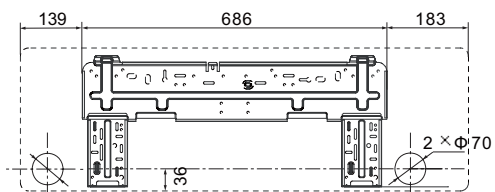

Размеры: мм

Модель	W	H	D
18K	940	298	200
24K	1008	315	219

◆ Размеры внутренних и наружных блоков

RK-18-24SVGIE

18K:

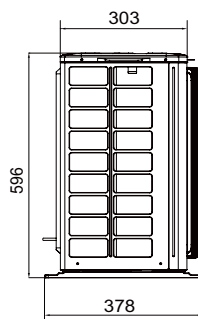
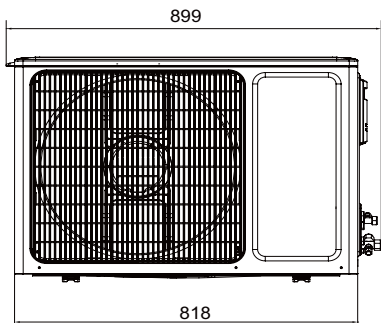

24K:

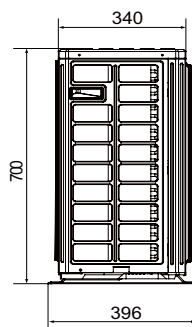
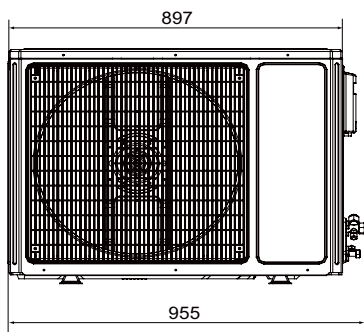

Размеры: мм