



DANTEX
TRADITION of INNOVATION

КОМНАТНЫЙ КОНДИЦИОНЕР
РУКОВОДСТВО
ПО УСТАНОВКЕ
(Сплит-система)

- Перед установкой изделия просим Вас полностью прочитать данное руководство по установке.
- Замена кабеля питания в случае его повреждения должна производиться только уполномоченным персоналом.
- Монтажные работы должны производиться в соответствии с национальными стандартами выполнения монтажа только уполномоченным персоналом.
- При необходимости ремонта или технического обслуживания данного устройства просим Вас обратиться к уполномоченному специалисту по сервисному обслуживанию.

ОГЛАВЛЕНИЕ

ИНСТРУКЦИИ ПО ТЕХНИКЕ БЕЗОПАСНОСТИ.....	2
УСТАНОВКА ВНУТРЕННИХ И НАРУЖНЫХ БЛОКОВ ..	3
ЭЛЕКТРОМОНТАЖНЫЕ РАБОТЫ	9
ПРОДУВКА СИСТЕМЫ.....	11
ТЕСТОВЫЙ ЗАПУСК.....	13



ПРЕДУПРЕЖДЕНИЕ

Не устанавливать, не демонтировать и не переустанавливать устройство самостоятельно.

- При неправильной установке возможны утечка воды, поражение электрическим током или пожар. За консультацией просим Вас обратиться к уполномоченному дилеру или специалисту. Обращаем Ваше внимание на то, что на неисправности, возникшие вследствие неправильной установки, гарантия не распространяется.
- Устройство должно быть установлено в легкодоступном месте. Любые дополнительные расходы, связанные с арендой специального оборудования для сервисного обслуживания устройства, будет нести Покупатель.

ИНСТРУКЦИИ ПО ТЕХНИКЕ БЕЗОПАСНОСТИ

Необходимо всегда соблюдать следующие правила техники безопасности:

- Перед установкой кондиционера воздуха обязательно прочитать нижеследующее ПРЕДУПРЕЖДЕНИЕ.
- Убедиться в соблюдении указанных в нем мер предосторожности, так как они включают в себя важные положения, связанные с техникой безопасности.
- После прочтения хранить эти инструкции вместе с руководством пользователя для обращения к ним в будущем.

ПРЕДУПРЕЖДЕНИЕ

Не производить установку самостоятельно.

- Неправильная установка может привести к ожогу вследствие возгорания, к поражению электрическим током, падению устройства или утечке воды. Обратитесь к дилеру, у которого Вы приобрели устройство, или к специализированному установщику.

Надежно установить устройство в таком месте, которое способно выдерживать его вес.

- В случае установки устройства в недостаточно прочном месте, возможно его падение и причинение травм.

Использовать электрические провода указанного типа для безопасного соединения внутреннего и наружного блоков и прочно, но без натяжения присоединить провода к соединительным секциям выходного щитка.

- Неправильное соединение и крепление могут привести к возгоранию.

Убедиться в том, что для монтажных работ используются детали, указанные в спецификации.

- Использование дефектных деталей может привести к ожогу, поражению электрическим током, падению устройства и т.д.

Производить установку надежно, в соответствии с инструкциями по установке.

- Неправильная установка может привести к ожогу вследствие возгорания, к поражению электрическим током, падению устройства или утечке воды.

Производить электромонтажные работы в соответствии с руководством по установке и обязательно использовать исключющую цепь.

- Недостаточная мощность силовой цепи или неполный электрический монтаж могут привести к возгоранию или поражению электрическим током.

После завершения установки проверить отсутствие утечки пара хладагента.

Надежно закрепить крышку электрической части на внутреннем блоке и сервисную панель на наружном блоке.

- В случае ненадежного крепления крышки электрической части внутреннего блока и/или сервисной панели наружного блока возможно возгорание или поражение электрическим током вследствие попадания пыли, воды и т.п.

ПРЕДОСТЕРЕЖЕНИЯ

Не устанавливать устройство в месте утечки горючего газа.

- Утечка газа и его скапливание вокруг устройства может привести к взрыву.

Произвести монтаж сливного шланга/трубопровода в соответствии с инструкциями по установке.

- В случае некачественного монтажа сливного шланга/трубопровода возможна утечка воды из устройства, что может привести к размоканию и порче домашнего имущества.

УСТАНОВКА ВНУТРЕННЕГО И НАРУЖНОГО БЛОКОВ

Прочитать полностью, затем последовательно выполнить операции.

Внутренний блок

- Не подвергать внутренний блок воздействию тепла или пара.
- Выбрать место, где нет препятствий перед блоком или вокруг него.
- Убедиться в том, что сливной шланг для слива конденсата может быть удобно проложен от блока.
- Не устанавливать блок вблизи дверного проема.
- Убедиться в том, что свободное пространство слева и справа от блока составляет более 12 см.
- Использовать специальный металлоискатель, чтобы обнаружить местоположение арматуры в стене, избежав ненужного повреждения стены при сверлении.
- Чтобы свести к минимуму вибрацию и избыточный шум, требуется трубопровод длиной не менее 3 м.
- Внутренний блок должен быть установлен на высоте не менее 2,3 м от пола.
- Внутренний блок должен быть установлен на расстоянии не менее 15 см от потолка.
- Любые отклонения в длине трубопровода потребуют/могут потребовать регулировки заряда хладагента.
- Нельзя устанавливать прибор в прачечной.
- Прибор должен быть расположен на расстоянии досягаемости электрической розетки.



Рис. 1

Наружный блок

- Если над наружным блоком устанавливается навес для защиты от прямых солнечных лучей или дождя, необходимо убедиться в отсутствии пространственного ограничения для теплового излучения от испарителя.
- Убедиться в том, что расстояние от задней панели блока до стены составляет более 30 см, и пространство слева от блока – более 30 см. Свободное пространство с передней стороны блока должно составлять более 200 см, а с соединительной стороны (справа) – более 60 см.
- Не располагать место нахождения животных и растений на пути потока входящего или выходящего воздуха.
- Учесть вес кондиционера воздуха и выбрать такое место установки, которое исключает возникновение шума и вибрации.
- Выбрать такое место установки, чтобы горячий воздух и шум от кондиционера воздуха не беспокоили соседей.

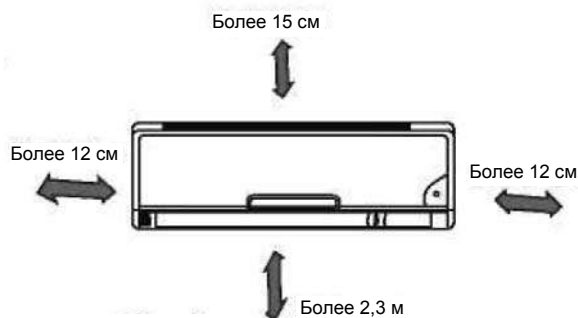

Рис. 2

Установка на крыше:

- Если наружный блок устанавливается на конструкции крыши, необходимо выровнять блок по уровню.
- Убедиться в том, что конструкция крыши и метод крепления пригодны для размещения блока.
- Свериться с местными требованиями, касающимися монтажа на крыше.
- Установка наружного блока на конструкции крыши или на наружных стенах может привести к возникновению чрезмерного шума и вибрации, а кроме того такая установка может быть классифицирована как неремонтопригодная.

Комплект поставки устройства

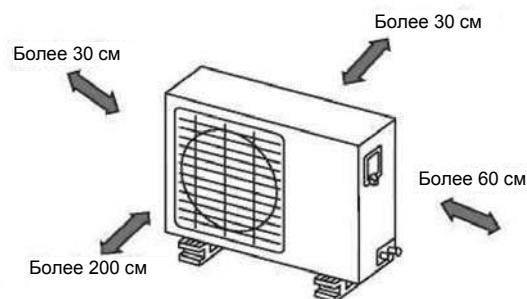
Номер	Наименование принадлежностей	Количество
1	Установочная панель	1
2	Пластмассовый дюбель	8
3	Винт-саморез AST3.9X25	8
4	Уплотнитель (подробные данные см. на стр. 8)	1
5	Соединение сливного шланга (подробные данные см. на стр. 8)	1
6	Соединительная труба в сборе	для жидкости Ø 6,35 Ø 9,53 (модель < 12000 брит. тепл. единиц/час) для газа Ø 12,7 (модель ≥ 12000 брит. тепл. единиц/час)
7	Пульт дистанционного управления	1
8	Винт-саморез В ST2.9X10	2
9	Держатель пульта дистанционного управления	1

Примечание: Другие необходимые детали, кроме вышеперечисленных, должны быть куплены Вами.



Рис. 3

ПРЕДОСТЕРЕЖЕНИЕ

- Убедиться в том, что свободное пространство слева и справа от комнатного блока составляет более 12 см. Внутренний блок должен быть установлен на расстоянии не менее 15 см от потолка.
- Использовать специальный металлоискатель, чтобы обнаружить местоположение арматуры в стене, избегая ненужного повреждения стены при сверлении.
- Чтобы свести к минимуму вибрацию и избыточный шум, требуется трубопровод длиной не менее 3 м.
- Внутренний блок должен быть установлен на высоте не менее 2,3 м от пола.
- В двух из трех направлений А, В и С не должно быть никаких препятствий.

Пульт дистанционного управления

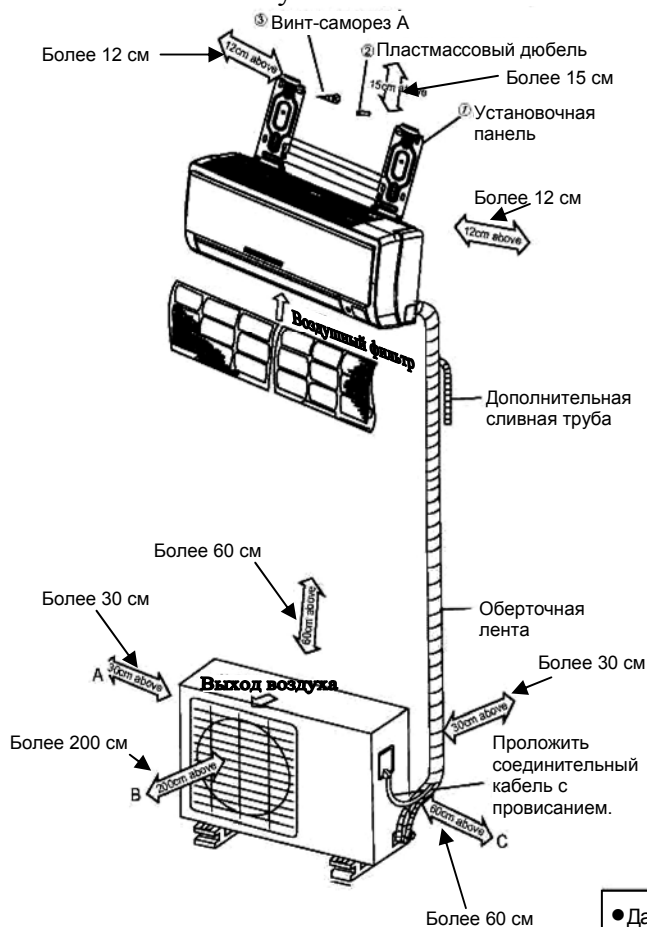
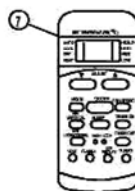

Крепежный винт В ST2.9x10-C-H



Держатель пульта дистанционного управления

- Данный рисунок служит только в пояснительных целях.
- Медные трубопроводы должны быть изолированы независимо.

Установка внутреннего блока

1. Крепление установочной панели

1. Расположить установочную панель горизонтально на элементах конструкции стены, предусмотрев свободное пространство вокруг установочной панели.
2. Если стена сделана из кирпича, цемента или другого подобного материала, необходимо просверлить в стене восемь (8) отверстий диаметром 5 мм. Вставить пластмассовые дюбели, соответствующие размеру крепежных винтов.
3. Закрепить установочную панель на стене с помощью восьми (8) винтов типа А».



Рис. 4

Примечание:

Наложить установочную панель и просверлить отверстия в стене в соответствии со структурой стены и с расположением точек крепления на установочной панели. (Если нет иных указаний, то размеры даны в миллиметрах)

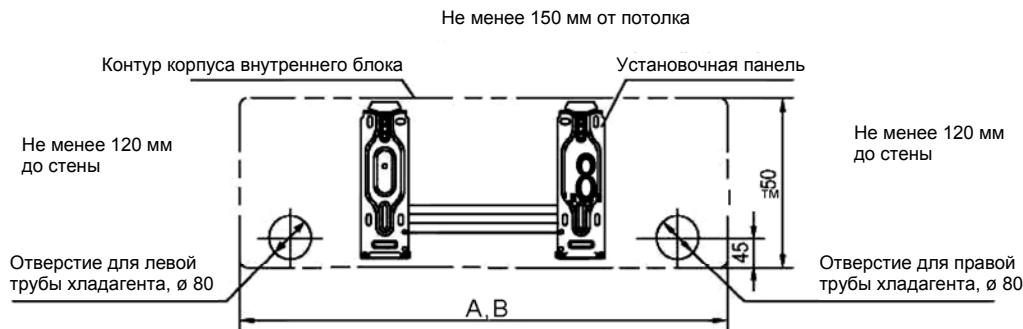

A: 710 (модель < 12000 брит. тепл. единиц/час); B: 790 (модель ≥ 12000 брит. тепл. единиц/час)

Рис. 5

2. Сверление отверстия в стене

1. Определить положение отверстий в соответствии со схемой, показанной выше. Просверлить одно (1) отверстие (80 мм) с небольшим уклоном наружу.
2. После сверления металлической решетки, металлической плиты и т.п. всегда использовать в отверстиях стены защитную втулку для шланга.



Рис. 6

3. Установка соединительной трубы и сливного шланга

Сливной шланг

1. Проложить сливной шланг с провисанием вниз. Не устанавливать сливной шланг, как показано ниже.

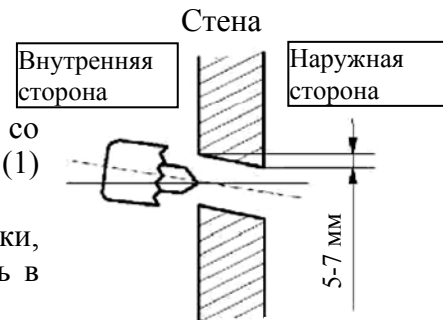

Рис. 7

2. При соединении удлиняющего сливного шланга изолировать соединяющую часть удлиняющего сливного шланга с помощью защитной трубы, не допуская ослабления соединения сливного шланга.

Установка соединительной трубы

1. При подключении левого и правого трубопровода удалить крышку трубы из боковой панели.
 - Объяснить покупателям, что крышку трубы необходимо сохранить на случай возможного перемещения кондиционера в какое-либо другое место.
2. При подключении заднего правого и заднего левого трубопроводов установить трубопровод, как показано на рисунке. Загнуть соединительную трубу так, чтобы она проходила на расстоянии не более 43 мм от стены.
3. Закрепить конец соединительной трубы. (Процедуру выполнения затяжки соединения см. в разделе «СОЕДИНЕНИЕ ТРУБОПРОВОДА ХЛАДАГЕНТА»)

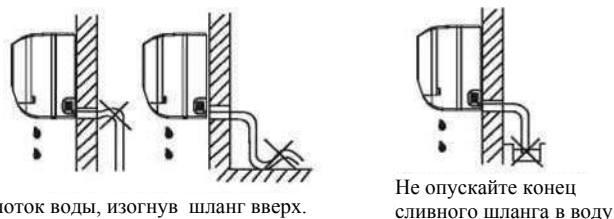

Рис. 8



Рис. 9

Установка выпускной трубы для воздуха

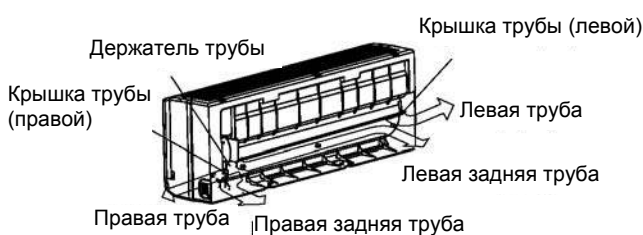
1. Надежно прикрепить всасывающий конец выпускной трубы к выпускному патрубку вентиляционного устройства, при этом следить, чтобы соединение выпускной трубы не ослабло. (См. рис. 10)
2. Измерить фактическую длину выпускной трубы и отрезать лишнюю часть. Правильная длина части трубы, выступающей из стены, составляет 10 см.

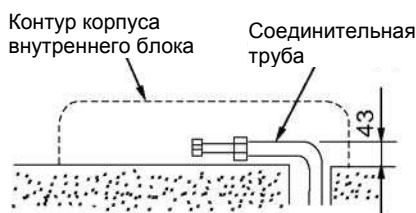

Рис. 10

4. Установка внутреннего блока

1. Пропустить трубопровод через отверстие в стене.
2. Надеть верхний захват, расположенный с задней стороны внутреннего блока, на верхний крюк установочной панели, затем подвигать внутренний блок из стороны в сторону, чтобы убедиться в надежности его зацепления.
3. Трубопровод будет легко собрать, если отвести внутренний блок от стены, вставив между ним и стеной что-нибудь в качестве упора. Убрать упор после завершения сборки трубопровода.
4. Толкнуть нижнюю часть внутреннего блока вверх по стене, затем подвигать внутренний блок из стороны в сторону и вверх-вниз, чтобы проверить надежность его зацепления.

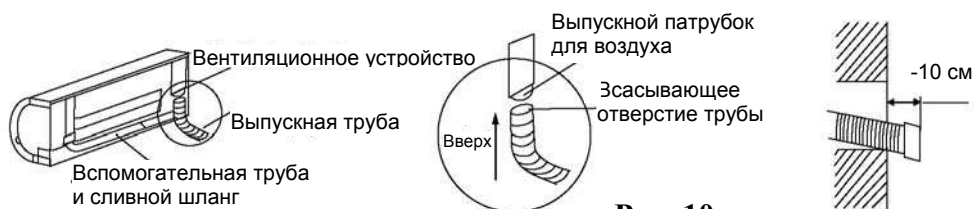

Рис. 11

5. Трубопровод и обмотка лентой

Надежно и ровно связать в пучок трубопровод, соединительный кабель и сливной шланг с помощью ленты, как это показано на рис. 12.

- Поскольку конденсат из задней части внутреннего блока собирается в накопительном отсеке и удаляется из отсека для труб через сливную трубу, не класть в накопительный отсек никаких посторонних предметов.

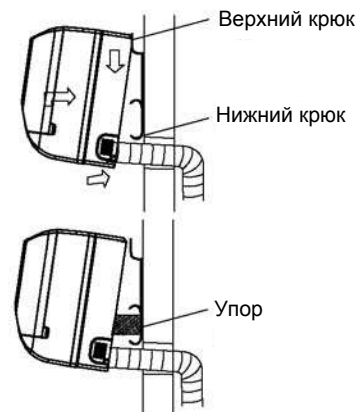

Рис. 12

ПРЕДОСТЕРЕЖЕНИЕ

- Сначала присоединить внутренний блок, а затем – наружный.
- Не допускать отсоединения трубопровода от задней части внутреннего блока.
- Не допускать ослабления соединения сливного шланга.
- Выполнить теплоизоляцию обоих вспомогательных трубопроводов.
- Убедиться в том, что сливной шланг расположен в самой нижней части пучка. Его размещение в верхней части пучка может привести к выливанию конденсата из поддона для конденсата внутрь блока.
- Никогда не перекрещивать и не переплетать провод питания с любыми другими проводами.
- Проложить сливной шланг с уклоном вниз, чтобы обеспечить беспрепятственный слив конденсата.

Установка наружного блока

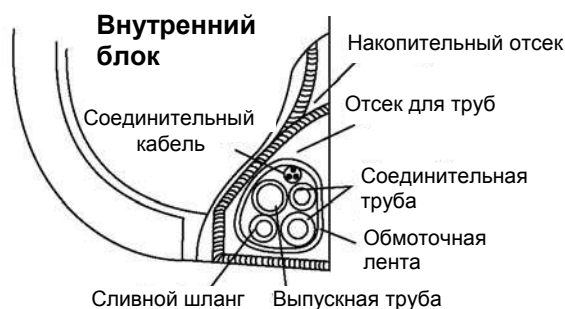
Предостережение по установке наружного блока

- Установить наружный блок на жестком основании во избежание возрастания уровня шума и вибрации.
- Определить направление выпуска воздуха, при котором воздух выходит беспрепятственно.
- В том случае, если место установки находится в зоне сильного ветра, например, на берегу моря, обеспечить правильную работу вентилятора, расположив блок в длину вдоль стены или используя пылезащитные панели или щиты.
- Особенно в ветреном месте необходимо установить блок таким образом, чтобы предотвратить доступ ветра к блоку. При необходимости установки на подвесе установочный кронштейн должен отвечать техническим требованиям, указанным в схеме установки на кронштейне. Стена, на которую производится установка, должна состоять из сплошных кирпичей, бетона или иметь другую конструкцию такой же прочности, в противном случае потребуется её усиление или виброизоляция. Соединение между кронштейном и стеной, кронштейном и кондиционером воздуха должно быть прочным, устойчивым и надежным.
- Убедиться в том, что ничто не препятствует выпуску воздуха.



Рис. 13

Крепление наружного блока

- Закрепить наружный блок горизонтально на бетонном или жестком основании с помощью болта и гайки на 10 или на 8, крепко затянув их.

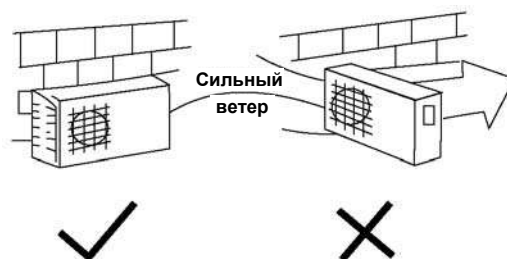

Рис. 14

Модель	A(мм)	B(мм)
<12000 брит. тепл. единиц /час	458	250
≥12000 брит. тепл. единиц /час	549	266/276

Установка сливного соединения

Вставить уплотнитель в сливное колено, затем вставить сливное соединение в отверстие панели основания наружного блока, повернуть его на 90°, чтобы обеспечить надежное соединение. Соединить сливное соединение с удлиняющим сливным шлангом (покупается на месте) на случай слива воды из наружного блока в режиме нагрева.

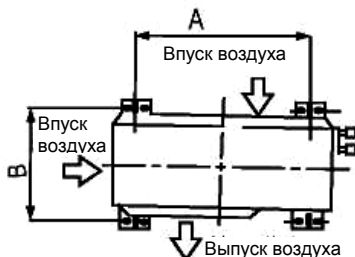

Рис. 15

СОЕДИНЕНИЕ ТРУБОПРОВОДА ХЛАДАГЕНТА

1. Развальцовка концов труб

Главной причиной утечки хладагента является некачественное выполнение развальцовки концов труб. Выполнить развальцовку в соответствии со следующей процедурой:

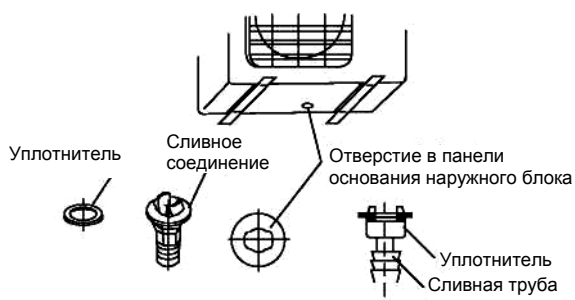
А: Нарезка труб и кабеля по длине

1. Использовать трубы, входящие в комплект поставки, или трубы, приобретенные на месте.
2. Измерить расстояние между внутренним и наружным блоками.
3. Длина отрезаемой трубы должна быть чуть больше измеренного расстояния.
4. Отрезать кабель так, чтобы его длина была в 1,5 раза больше длины трубы.

Б: Удаление заусенцев

1. Полностью удалить все заусенцы с поперечного разреза трубы/трубки.
2. Во время удаления заусенцев направить конец медной трубки/трубы вниз во избежание падения заусенцев внутрь трубопровода.



Рис. 16



Рис. 17

В: Надевание гайки на трубу

Снять конусные гайки, прикрепленные к внутреннему и наружному блокам, затем, после удаления заусенцев, надеть их на трубу/трубку (гайки невозможно надеть на трубу после выполнения развальцовки конца трубы)



Рис. 18

Г: Развальцовка концов труб

Прочно зажать медную трубку в оправке по размеру, указанному в нижеследующей таблице.

Наружный диаметр (мм)	А (мм)	
	Макс.	Миним.
Ø 6,35	1,3	0,7
Ø 9,53	1,6	1,0
Ø 12,7	1,8	1,0



Рис. 19

Затяжка соединения

- Выровнять трубы по оси.
- С достаточной силой затянуть конусную гайку от руки, а затем окончательно затянуть с помощью гаечного ключа и динамометрического ключа, как показано на рисунке.

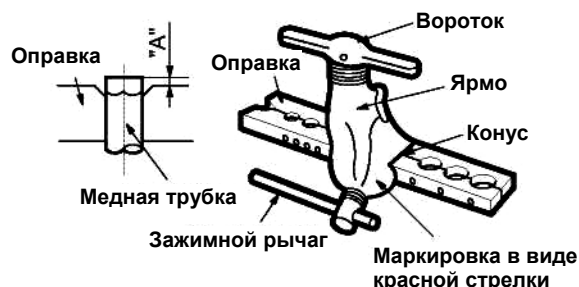

Рис. 20



Рис. 21

ПРЕДОСТЕРЕЖЕНИЕ

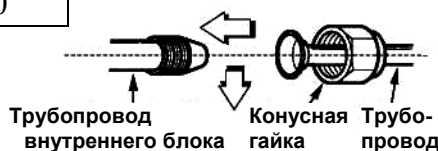
- При определенных условиях монтажа чрезмерный крутящий момент затяжки может привести к поломке гайки.

Наружный диаметр	Крутящий момент затяжки (Н · см)	Дополнительный крутящий момент затяжки (Н · см)
Ø 6,35	1570 (160 кгс · см)	1960 (200 кгс · см)
Ø 9,53	2940 (300 кгс · см)	3430 (350 кгс · см)
Ø 12,7	4900 (500 кгс · см)	5390 (550 кгс · см)

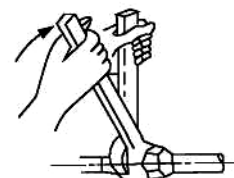
ЭЛЕКТРОМОНТАЖ

ПРИМЕЧАНИЕ: Прибор должен быть установлен в соответствии с национальными нормами электромонтажа.

Нормы электробезопасности при первой установке

1. В случае наличия серьезной проблемы с безопасностью электрического питания техники должны объяснить это заказчику и отказаться от установки кондиционера воздуха, пока проблема не будет решена.
2. Диапазон напряжения питания должен составлять 90%~110% от номинального напряжения.
3. В цепи питания должны быть установлены предохранитель тока утечки и сетевой выключатель, рассчитанные на величину, в 1,5 раза превышающую максимальный потребляемый ток устройства.
4. Обеспечить хорошее заземление кондиционера воздуха.
5. Обеспечить выполнение соединения проводов в соответствии со схемой электропроводки, изображенной на контрольной коробке внутреннего блока и на контрольной крышке наружного блока.

6. Прочно присоединить провода, так чтобы их нельзя было вытянуть без усилия.
7. Вся электропроводка должна соответствовать местным и национальным электрическим нормам и должна быть смонтирована квалифицированными и опытными электриками.
8. Должен иметься в наличии отдельный отвод сети питания с одинарной розеткой, используемой только для данного кондиционера воздуха. Рекомендуемые размеры проводов и характеристики плавких предохранителей см. в следующей таблице:

Модель	Питание	Номинальный ток на входе (выключатель / плавкий предохранитель)	Размер кабеля питания
<12000 британских тепловых единиц /час	220-240 В~ 50 Гц или 220-230 В~ 60 Гц	10А	1,0/1,5 мм ²
≥12000 британских тепловых единиц /час		16А	1,5 мм ²

ПРИМЕЧАНИЕ: Напряжение питания должно соответствовать номинальному напряжению кондиционера воздуха.

Подключение кабеля к наружному блоку

1. Удалить контрольную крышку из блока, отвернув винт.
2. Присоединить провода к клеммам согласно маркировке проводов.
3. Зафиксировать кабель на контрольной крышке с помощью кабельной скобы.
4. Снова зафиксировать контрольную крышку на своем месте с помощью винта.
5. Предотвратить попадание воды с петли соединительного кабеля, как это показано на схеме установки внутреннего и наружного блоков.
6. Изолировать неиспользуемые жилы кабеля (проводники) с помощью изоляционной ленты из ПВХ. Обработать их таким образом, чтобы они не соприкасались с электрическими или металлическими частями.



Рис. 22

ПРЕДОСТЕРЕЖЕНИЕ

После подтверждения выполнения вышеперечисленных условий следующим образом подготовить электрическую проводку:

- 1) Всегда использовать для питания кондиционера воздуха только отдельную силовую электрическую цепь. При выборе метода электрического соединения руководствоваться электрической схемой, изображенной с внутренней стороны на контрольной крышке.
- 2) Затяжка винтов для крепления проводов, расположенных в корпусе электрической коробки, может ослабнуть вследствие вибрации, которой блок подвергается во время транспортировки. Проверить эти винты и убедиться в том, что они крепко затянуты. (Если они ослаблены, может произойти перегорание проводов.)
- 3) Проверить характеристики источника питания.
- 4) Убедиться в том, что электрическая мощность достаточна.
- 5) Следить за тем, чтобы начальное напряжение поддерживалось на уровне выше 90 процентов от номинального напряжения, обозначенного на табличке с заводскими характеристиками.
- 6) Убедиться в том, что толщина кабеля соответствует значению, указанному в характеристиках источника питания.
- 7) В сыром или влажном месте обязательно необходимо установить реле тока утечки на землю.
- 8) Падение напряжения может привести к следующим последствиям:
вибрации магнитного выключателя, которая вызовет повреждение точки контакта, перегорание плавкого предохранителя, нарушение нормальной работы вследствие перегрузки.
- 9) В установленную электрическую проводку должно быть встроено устройство для отсоединения питания, имеющее в каждом активном проводнике (в каждой фазе) контакты с воздушным зазором между ними не менее 3 мм в разомкнутом состоянии.

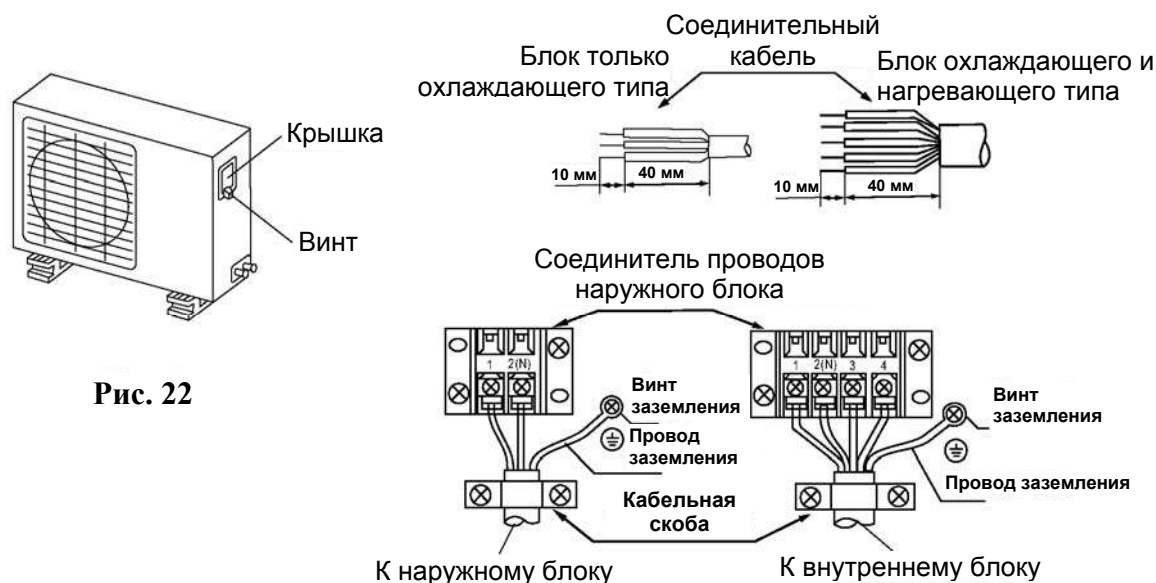
УДАЛЕНИЕ ВОЗДУХА

Воздух и влага в системе хладагента имеют нежелательное влияние, описанное ниже:

- Возрастает давление в системе.
- Возрастает рабочий ток.
- Падает эффективность охлаждения или нагрева.
- Влага в контуре хладагента может застыть и заблокировать капиллярный трубопровод.
- Вода может привести к коррозии деталей в системе охлаждения.
Поэтому наружный блок и трубопровод между внутренним и наружным блоками должны быть испытаны на отсутствие утечки и подвергнуты вакуумной откачке для удаления из системы любых неконденсирующихся газов и влаги.

Удаление воздуха с помощью вакуумного насоса

- Подготовка
Проверить правильность соединения каждой трубы (и для жидкости, и для газа) между внутренним и наружным агрегатами и готовность всей электрической проводки для проведения пробного запуска. Удалить на наружном блоке колпачки с сервисных клапанов системы газа и системы жидкости. Иметь ввиду, что на этом этапе сервисные клапаны как системы жидкости, так и системы газа на наружном блоке должны оставаться закрытыми.
- Длина трубы и количество хладагента:

Длина соединительной трубы	Метод удаления воздуха	Дополнительное количество заряжаемого хладагента
Менее 5 м	Использовать вакуумный насос.	
5-10 м	Использовать вакуумный насос.	(Длина трубы – 5) x 30 г

- При перемещении блока в другое место произвести удаление воздуха с помощью вакуумного насоса.
- Убедиться в том, что хладагент, дозаряжаемый в кондиционер воздуха, в любом случае находится в жидком состоянии.
(Не относится к блокам, в которых используется хладагент типа R22)

Испытание на утечку

- Испытать на утечку все соединения трубопровода (как внутреннего, так и наружного), а также сервисные клапаны как системы газа, так и системы жидкости.
- Появляющиеся пузырьки указывают на наличие утечки. Обязательно стереть испытательный мыльный раствор с помощью чистой ткани.
- Убедившись в том, что в системе нет утечек, сбросить давление азота, ослабив соединитель зарядного шланга, расположенный на цилиндре азота. Когда давление в системе понизится до нормального, отсоединить шланг от цилиндра.

Испытание на утечку газа

1. Метод испытания с помощью мыльного раствора:
С помощью мягкой кисти нанести мыльный раствор или нейтральное жидкое моющее средство на соединение внутреннего блока или соединения наружного блока, чтобы проверить наличие утечки из соединений трубопровода. Появившиеся пузырьки будут означать, что трубы соединены не герметично.
2. Детектор утечки
Использовать детектор утечки для проверки наличия утечки.



Рис. 23

ПРЕДОСТЕРЕЖЕНИЕ

- A: клапан низкого давления
B: клапан высокого давления
C и D – это концы соединений внутреннего блока.

Удаление воздуха

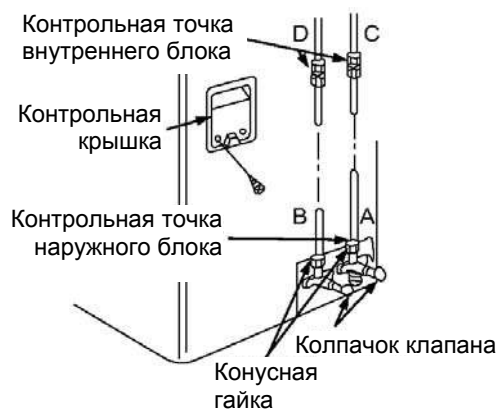
- Присоединить конец зарядного шланга, описанный в предыдущих операциях, к вакуумному насосу, чтобы удалить воздух из трубопровода и из внутреннего блока. Убедиться в том, что ручка "LO" (низкое давление) на коллекторе установлена в открытое положение. После этого включить вакуумный насос.
Продолжительность выполнения откачки зависит от длины трубопровода и производительности насоса.
- Когда будет достигнут желаемый уровень вакуума, закрыть ручку "LO" на коллекторе и остановить вакуумный насос.



Рис. 24

Завершение работы

- С помощью гаечного ключа для сервисного клапана повернуть шток клапана системы жидкости против часовой стрелки, чтобы полностью открыть клапан.
- Повернуть шток клапана системы газа против часовой стрелки, чтобы полностью открыть клапан.
- Слегка ослабить соединение зарядного шланга, присоединенного к сервисному патрубку системы газа, чтобы сбросить давление, затем удалить шланг.
- Снова установить колпачок клапана на сервисном патрубке системы газа и надежно затянуть его.
- Эта операция очень важна для предотвращения утечки из системы.
- Снова установить колпачки клапанов на сервисных клапанах как системы газа, так и системы жидкости и плотно затянуть их.
- На этом удаление воздуха с помощью вакуумного насоса завершено. Теперь кондиционер воздуха готов к пробному запуску.

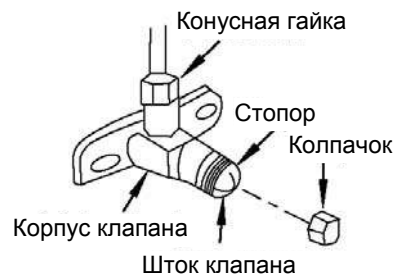

Рис. 25

ПРОБНЫЙ ЗАПУСК

1. Проверить правильность соединения всех трубопроводов и электрических кабелей.
2. Проверить, полностью ли открыты сервисные клапаны системы газа и системы жидкости.

Произвести пробный запуск после завершения испытания на утечку газа и на электробезопасность.

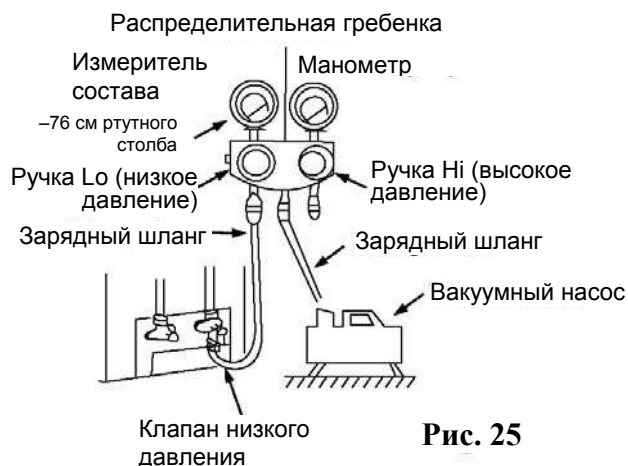
Продолжительность пробного запуска должна составлять более 30 минут.

1. Взяться за боковые стороны панели и толкнуть её вверх, затем повернуть панель вверх на определенный угол, который должен оставаться постоянным. Не поворачивать панель выше после того, когда она остановится со щелчком.
2. Дважды нажать на кнопку ручного управления, чтобы загорелся индикатор работы, при этом блок начнет работать в режиме принудительного охлаждения.
3. Во время пробного запуска проверить, все ли функции работают нормально. Особенно проверить, равномерно ли работает сливная система внутреннего блока.
4. После завершения пробного запуска снова нажать на кнопку ручного управления. При этом погаснет индикатор работы, и блок выключится.

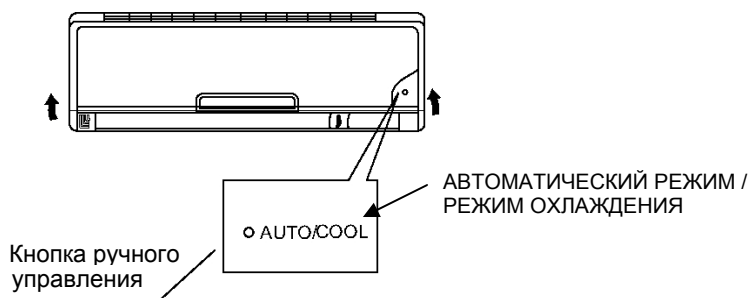

Официальный сайт в России: dantex.ru

CS377-I
2200019140